

آگهی مناقصه عمومی یک مرحله ای توام با ارزیابی کیفی

شرکت آب و فاضلاب استان یزد در نظر دارد از محل اعتبارات غیرعمرانی (داخلی) نسبت به واگذاری عملیات مشروحه ذیل از طریق برگزاری مناقصه عمومی یک مرحله ای توام با ارزیابی کیفی به پیمانکار واجد شرایط اقدام نماید.

ردیف	موضوع عملیات	برآورد اولیه (ریال)	مدت اجرا	تضمین شرکت در فرایند ارجاع کار (ریال)	نوع گواهی صلاحیت پیمانکاری
۱	سرویس منظم ، نگهداری و تعمیر سیستمهای گرمایشی و سرمایشی و تاسیسات شرکت (یزد و تفت)	۵۶.۳۴۲.۵۷۷.۵۰۷	۱۲ ماه	۲.۸۱۷.۱۲۸.۸۷۶	طبق مفاد ذکر شده در اسناد
۲	اجرای خط انتقال و آبرسان ادامه رینگ شهری یزد زون شماره سه-قسمت اول	۴۷۵.۹۴۵.۸۵۱.۶۰۹	۹ ماه	۲۳.۷۹۷.۲۹۲.۵۸۱	رشته آب
۳	اجرای ۳۵ حوضچه از تمه حوضچه های باقیمانده قرارداد لوله گذاری فاز دوم از باقیمانده اراضی ۳۷۷ هکتاری	۲۲.۲۵۵.۸۹۵.۹۳۹	۴ ماه	۱.۱۱۲.۷۹۵.۰۰۰	رشته آب

لذا کلیه متقاضیان می توانند جهت دریافت اسناد ارزیابی کیفی و مناقصه از تاریخ انتشار آگهی پس از ثبت نام در پایگاه این شرکت به نشانی www.abfayazd.ir به صورت اینترنتی نسبت به دریافت اسناد اقدام فرمایند . همچنین متقاضیان می توانند به صورت حضوری در ساعات اداری به نشانی مناقصه گزار واقع در شهر یزد ، خیابان آیت ... کاشانی ، دفتر قراردادها مراجعه و اسناد مناقصه را دریافت نمایند. جهت کسب اطلاعات شماره تلفن ۰۳۵-۳۱۶۴۳۳۴۹ اعلام و تصریح می گردد مستندسازی در پایگاه اطلاع رسانی مناقصات به نشانی iets.mporg.ir قابل مشاهده می باشد .

مراحل و زمان بازگشایی پاکات :

آخرین مهلت ارایه پیشنهادات به دبیرخانه مناقصه گزار تا ساعت ۱۲:۰۰ مورخ ۱۴۰۵/۰۳/۱۷ خواهد بود .

پاکت های مناقصه گران توسط کمیسیون مناقصه ای که در ساعت ۱۰:۰۰ صبح مورخ ۱۴۰۵/۰۳/۱۹ در محل اتاق جلسات کارفرما ، واقع در ساختمان ستاد تشکیل می گردد ، بازگشایی خواهد شد.

شرکت آب و فاضلاب استان یزد

سهامی خاص



جمهوری اسلامی ایران
وزارت نیرو

شرکت آب و فاضلاب استان یزد

مبانی ارزیابی کیفی و اسناد مناقصه

اجرای ۳۵ حوضچه از تنمه حوضچه های باقیمانده قرارداد لوله گذاری فاز

دوم از باقیمانده اراضی ۳۷۷ هکتاری شهر یزد

محل تامین اعتبار : داخلی

کارفرما و دستگاه مناقصه گزار: شرکت آب و فاضلاب استان یزد
دستگاه نظارت: معاونت بهره برداری و توسعه آب

شماره آگهی مناقصه: ۱۴۰۵/۲۲/۲۸۱۲/ص

تاریخ آگهی مناقصه: ۱۴۰۵/۰۳/۰۳

آخرین مهلت ارائه پیشنهاد قیمت تا ساعت (۱۲:۰۰) مورخ ۱۴۰۵/۰۳/۱۷ می باشد.

فهرست مطالب

بخش اول: اسناد ارزیابی کیفی

بخش دوم: اسناد مناقصه

فصل اول دعوتنامه شرکت در مناقصه و شرایط مناقصه

فصل دوم: بخشنامه ها ، تعهد نامه، نمونه فرمها، و جداول اطلاعاتی

فصل سوم: موافقتنامه

فصل چهارم: شرایط عمومی و شرایط خصوصی

فصل پنجم: فهرست نقشهها (لوح فشرده)

فصل ششم: فهرست مقادیر کار

فصل هفتم: مشخصات فنی خصوصی

فصل هشتم: برنامه زمان بندی

بخش سوم : مدارک پاکت ج (پیشنهاد مالی)

الف- فرم پیشنهاد قیمت

ب- جداول پیوست بخشنامه نحوه ارائه تجزیه بها همراه با پیشنهاد قیمت توسط

پیمانکاران

ج- جداول پیوست دستورالعمل نحوه ارائه پیشنهاد قیمت از سوی پیمانکاران

مبانی و معیارهای ارزیابی کیفی

موضوع مناقصه: اجرای ۳۵ حوضچه از تنمه حوضچه های باقیمانده قرارداد لوله گذاری فاز دوم از باقیمانده اراضی ۳۷۷ هکتاری شهر یزد

(۱) مشخصات پیمانکار:

نام شرکت یا پیمانکار حقیقی:	رشته
صاحبان امضای مجاز و تعهد آور:	رتبه
آدرس پستی کامل:	
تلفن تماس و شماره نمابر:	

- روش ارزیابی توان اجرایی کار: براساس موارد مندرج در اسناد ارزیابی که توسط شرکت پیمانکاری به انضمام کلیه مستندات آن تکمیل می گردد هیأت ارزیابی کلیه موارد و مستندات را به طور دقیق مورد بررسی و نتیجه بررسی را به سه معیار به شرح زیر تقسیم و امتیاز کل دریافتی پیمانکار محاسبه می گردد.
- تذکر: مدارک ارزیابی مناقصه گران (پاکت شماره یک) صرفاً در صورت ارائه تصویر گواهی صلاحیت پیمانکاری در رشته آب قابل بررسی می باشد بدیهی است در غیر این صورت پیشنهاد ارایه شده مردود اعلام می گردد.

ردیف	معیارهای عمومی ارزیابی پیمانکاران	ضریب وزنی معیار A_i	امتیاز پیمانکار b_i	ملاحظات
۱	تجربه (سابقه اجرایی)	۶۰		
۲	حسن سابقه در کارهای قبلی	۲۵	فرم ۱	
۳	توان مالی	۱۵		
	جمع امتیاز	۱۰۰		

سقف امتیاز هر معیار ۱۰۰ می باشد. میزان امتیاز کل دریافتی از مجموع حاصل ضرب وزنی هر معیار با میزان امتیاز کسب شده از هیأت ارزیابی برای آن معیار به دست می آید.

$$\text{امتیاز پیمانکار (امتیاز کل)} = \frac{\sum A_i * b_i}{\sum A_i}$$

در صورتی که اعضای هیأت ارزیابی برای هر معیار امتیاز متفاوتی را بدهد، امتیاز دریافتی آن معیار برابر میانگین امتیازات اخذ شده از آن معیار می باشد. کسب حداقل ۶۰ درصد امتیاز برای حضور در مناقصه الزامی است. و پاکت " ج " پیمانکاری که حد به نصاب یاد شده نرسیده باشند مفتوح نخواهد شد. - در صورتی که پیمانکاری حد نصاب لازم برای شرکت در مناقصه را کسب نماید و همزمان در مناقصه دیگری برنده اعلام گردد. بازگشایی پاکت « ج » مربوط منوط به اعلام نظر هیأت ارزیابی خواهد بود.

در صورتی که عدم صحت اطلاعات درج شده در اسناد ارزیابی برای دستگاه اجرایی محرز گردد این دستگاه محق خواهد بود در مرحله برگزاری تشریفات مناقصه نام آن پیمانکار را از لیست منتخبین جهت ارجاع کار حذف و در صورتی که برنده مناقصه باشد، قرارداد وی را فسخ نماید

- بدیهی است در صورت وجود عدم رضایت کارفرمایان قبلی یا دستگاه نظارت از نحوه عملکرد پیمانکار در پروژه های قبلی (حتی در صورت کسب امتیاز) کارفرما می تواند امتیاز کسب شده را کان لم یکن تلقی و از حضور پیمانکار در مناقصه جلوگیری بعمل آورد و پیمانکار حق هیچگونه اعتراضی نخواهد داشت. دستگاه اجرایی در صورت صلاحدید محق است که هر بخش از اسناد ارزیابی را قبل از تاریخ تسلیم، اصلاح و نتیجه را به پیمانکاران فراخوان اعلام نماید

مستندات و روش ارزیابی توان اجرایی کار:

لازم است کلیه فرمهای ارزیابی به انضمام مستندات مربوطه (بطور کامل) در پاکت الف ارایه گردد. ارایه موافقت نامه پیمان که در آن موضوع پیمان. شرح مختصر کار. مدت پیمان و مبلغ اولیه مشخص باشد همچنین صورت جلسه تحویل موقت مربوط جهت محاسبه امتیاز الزامی است.

ارایه فرم شماره یک (حسن سابقه در کارهای قبلی و فقدان سوء پیشینه حرفه ای) برای هر پیمان بصورت جداگانه الزامی است. و در صورتی که پیشنهاد دهنده به هر دلیل نخواهد یا نتواند فرم را برای هر قرارداد بصورت جداگانه ارایه نماید امتیازی بابت پیمانهایی که فرم شماره یک ندارند منظور نخواهد شد. فرم شماره یک (حسن سابقه در کارهای قبلی و فقدان سوء پیشینه حرفه ای) لازم است توسط بالاترین مقام دستگاه اجرایی یا بالاترین مقام دستگاه نظارت یا مشاور مربوطه تکمیل و امضا و مهور گردد.

معیار شماره یک تجربه (سابقه اجرایی)

با توجه به شرح و شرایط کار امتیاز این معیار به شرح ذیل بررسی و تعیین خواهد شد :

ردیف	شرح	حداکثر امتیاز تخصیص یافته	امتیاز پیمانکار
۱	ارایه مستندات چهار قرارداد با شرح و شرایط معادل یا بیشتر (انجام عملیات با شرح و شرایط معادل یا بیشتر به مدت حداقل ۴۸ ماه در ۱۰ سال اخیر)	۱۰۰	
۲	ارایه مستندات سه قرارداد با شرح و شرایط معادل یا بیشتر (انجام عملیات با شرح و شرایط معادل یا بیشتر به مدت حداقل ۳۶ ماه در ۱۰ سال اخیر)	۹۰	
۳	ارایه مستندات دو قرارداد با شرح و شرایط معادل یا بیشتر (انجام عملیات با شرح و شرایط معادل یا بیشتر به مدت حداقل ۲۴ ماه در ۱۰ سال اخیر)	۷۵	
۴	ارایه مستندات یک قرارداد با شرح و شرایط معادل یا بیشتر (انجام عملیات با شرح و شرایط معادل یا بیشتر به مدت حداقل ۱۲ ماه در ۱۰ سال اخیر)	۶۰	
جمع امتیاز در بخش ب => ۱۰۰			

تذکر: ارایه موافقت نامه پیمان که در آن موضوع پیمان . شرح مختصر کار . مدت پیمان و مبلغ اولیه مشخص باشد همچنین صورت جلسه تحویل موقت مربوط جهت محاسبه امتیاز این بخش الزامی است.

تشخیص معادل بودن شرح و شرایط کار های ارایه شده به تشخیص و در مسئولیت کارفرما میباشد.

ارزیابی تجربه پیمانکار (سابقه اجرایی) براساس اطلاعات مربوط به تعداد و نوع کارهای مشابه انجام شده در رشته و زمینه کار در ده سال گذشته تعیین می شود حداکثر امتیاز در صورتی احرار می شود که چهار کار مشابه با حجم معادل یا بیشتر از موضوع مناقصه توسط پیمانکار اجرا شده باشد و برای مقادیر کمتر ، امتیاز تجربه به تناسب کاهش می یابند.

بدیهی است در صورت وجود عدم رضایت کارفرمایان قبلی یا دستگاه نظارت از نحوه عملکرد پیمانکار در پروژه های قبلی (حتی در صورت کسب امتیاز) کارفرما می تواند امتیاز کسب شده را کان لم یکن تلقی و از حضور پیمانکار در مناقصه جلوگیری بعمل آورد و پیمانکار حق هیچگونه اعتراضی نخواهد داشت .

معیار شماره دو

حسن سابقه در کارهای قبلی و فقدان سوء پیشینه حرفه ای طی ده سال اخیر

ارائه مدارک و مستندات مشروحه ذیل جهت کسب امتیاز در این بخش الزامی است :

- ۱- ارایه فرم تکمیل شده شماره ۱
- ۲- تکمیل فرم ۱ به طور جداگانه برای هر یک از کارهای انجام شده ضروری است.
- ۳- فرم شماره یک لازم است توسط بالاترین مقام دستگاه اجرایی یا بالاترین مقام دستگاه نظارت یا مشاور مربوطه تکمیل و امضا و ممهور گردد.
- ۴- ارایه اظهار نامه عدم سابقه محرومیت از شرکت در مناقصات و عدم سابقه فسخ پیمان از زمان ثبت شرکت تاکنون (پیوست شماره ۱)
- ۵- در خصوص پیمانکارانی که طی سه سال اخیر با این کارفرما قرارداد یا قراردادهایی مبادله و به پایان رسانده اند ، ضمن استعلام از دستگاه نظارت مربوطه حسب مورد امتیاز این بخش تعیین و ملاک عمل خواهد بود.

تبصره: میانگین امتیاز ارزیابی کارفرمایان کارهای قبلی (فرم شماره ۱) در ده سال اخیر ملاک تعیین امتیاز این بخش خواهد بود. لذا ارایه حداقل پنج نمونه فرم تکمیل شده الزامی است .

ضمنا در صورتی که کارفرما / دستگاه نظارت یا مشاور راسا اقدام به ارسال فرم شماره یک نمایند لازم است پیمانکار پی گیری جهت اطمینان از وصول آن توسط امور قراردادهای شرکت آب و فاضلاب استان یزد بعمل آورد. تا ضمیمه سایر مدارک مربوطه گردد.

تذکر مهم: چنانچه تعداد فرم شماره یک تکمیل شده توسط کارفرمایان قبلی از تعداد چهار فرم کمتر باشد امتیاز این بخش به همان نسبت کسر خواهد شد.

در صورت داشتن تشویق نامه یا تقدیر نامه تصویر آن نیز ارسال فرمایند. (ارایه هر مورد تشویق نامه ، تقدیر نامه یا رضایت نامه نیز به منزله ارایه فرم تکمیل شده شماره یک خواهد بود.)



شرکت آب و فاضلاب استان یزد

ارزیابی کیفی پیمانکاران

(ارزیابی توسط کارفرمای قبلی)

فرم شماره ۱
تکمیل این فرم برای هر قرارداد
به تفکیک الزامی است

الف - مشخصات دستگاه اجرایی (کارفرما):

عنوان دستگاه اجرایی:
آدرس و تلفن تماس:

ب- مشخصات قرارداد:

موضوع قرارداد:	
شماره و تاریخ قرارداد:	مبلغ قرارداد:
مدت قرارداد:	مرحله ارزیابی
<input type="checkbox"/> میانی (پیشرفت کار درصد) تاریخ خاتمه طبق برنامه پیش بینی تاریخ خاتمه..... <input type="checkbox"/> نهایی تاریخ خاتمه طبق برنامه واقعی	

ج- مشخصات پیمانکار:

نام پیمانکار:	رشته و رتبه:
---------------	--------------

د - دستگاه نظارت:

۱- معاونت/ مدیریت:	۲- مشاور:
تلفن تماس:	رشته و رتبه:
	تلفن تماس:

ه - ارزیابی کیفیت ارائه خدمات پیمانکار:

ردیف	عناصر کیفیت	عالی	خوب	متوسط	ضعیف	ملاحظات
۱	داشتن نظام جامع برنامه ریزی و کنترل پروژه					
۲	بکارگیری عوامل فنی مجرب و پیمانکاران جزء(تامین کادر فنی)					
۳	رعایت برنامه زمانی					
۴	رعایت استانداردها، دستورالعملها و مشخصات فنی(کیفیت کار)					
۵	تجهیز به موقع و کامل کارگاه و به کارگیری ماشین آلات مناسب					
۶	به کار بستن روش ها و سازمان اجرایی مناسب					
۷	رعایت دستورالعملهای ایمنی و حفاظتی کارگاه					
۸	رعایت ملاحظات زیست محیطی					
۹	پرداخت به موقع دستمزد عوامل کارگاهی و پیمانکاران جزء					
۱۰	طبقه بندی مدارک کارگاهی و مستند سازی					
۱۱	ارایه پیشنهادهای اجرایی برای بهبود کیفیت و کاهش هزینه های اجرایی					
۱۲	نظریه کلی نسبت به عملکرد پیمانکار					

توضیحات ضروری:

.....

نشانی:

نام و نام خانوادگی و سمت تایید کننده در دستگاه اجرایی

تلفن های تماس(ثابت و همراه):

مهر و امضاء:

تاریخ:

معیار شماره چهار

ارزیابی توان مالی

ارزیابی توان مالی پیمانکاران بر اساس اطلاعات حداکثر ۱۰ سال گذشته و طبق مبانی ذیل تعیین می شود. امتیاز پیمانکار در هر بخش به تفکیک و براساس مستندات ارایه شده محاسبه می گردد.

بدیهی است ماکزیم امتیاز اخذ شده در هر بخش بعنوان امتیاز مالی پیمانکار منظور خواهد شد. لذا پیمانکار می تواند به دلخواه یکی از پنج معیار ارایه شده جهت ارزیابی توان مالی را انتخاب و مستندات مربوط را به طور کامل ارایه نماید.

ردیف	شرح	مبلغ خالص براساس مستندات (ریال)	امتیاز پیمانکار	روش محاسبه امتیاز متناسب
۱	متوسط مالیات پرداختی سالانه طی ۱۰ سال اخیر			۱۰۰ * <u>مالیات پرداختی</u> * ۵۰ برآورد اولیه
۲	متوسط حق بیمه تامین اجتماعی قطعی یا علی الحساب پرداخت شده طی ۱۰ سال اخیر			۱۰۰ * <u>حق بیمه تامین اجتماعی</u> * ۷۰ برآورد اولیه
۳	متوسط مجموع صورت وضعیتهای قطعی یا موقت تایید شده سالانه (طی ۱۰ سال اخیر)			۱۰۰ * <u>درآمد ناخالص سالیانه</u> * ۳ برآورد اولیه
۴	<u>داراییهای ثابت</u> صرفا مستند به اظهار نامه مالیاتی یا گواهی بیمه داراییها یا دفاتر قانونی می باشد.			۱۰۰ * <u>داراییهای ثابت</u> * ۵ برآورد اولیه
۵	ارایه تایید اعتبار از سوی بانک یا موسسات مالی و اعتباری معتبر			۱۰۰ * <u>مقدار ریالی تاییدیه اعتبار</u> برآورد اولیه
امتیاز مصوب هیات (حداکثر امتیاز این بخش = ۱۰۰)				

توضیحات :

منظور از مالیات پرداختی متوسط مالیات پرداختی سالانه (طی ۱۰ سال اخیر) می باشد.

منظور از حق بیمه تامین اجتماعی متوسط حق بیمه تامین اجتماعی قطعی یا علی الحساب پرداخت شده (طی ۱۰ سال اخیر) می باشد.

منظور از درآمد ناخالص سالیانه متوسط مجموع صورت وضعیتهای قطعی یا موقت تایید شده سالانه (طی ۱۰ سال اخیر) می باشد.

داراییهای ثابت صرفا مستند به اظهار نامه مالیاتی یا گواهی بیمه داراییها یا دفاتر قانونی می باشد.

منظور از تاییدیه اعتبار میزان تایید اعتبار از سوی بانک یا موسسات مالی و اعتباری معتبر می باشد.

بخش دوم- فصل اول : دعوتنامه شرکت در مناقصه و شرایط مناقصه

(۱) موضوع مناقصه :

اجرای ۳۵ حوضچه از تتمه حوضچه های باقیمانده قرارداد لوله گذاری فاز دوم از باقیمانده اراضی ۳۷۷ هکتاری شهر یزد

(۱) زمان اجرای کار: ۴ ماه

محل اجرای کار: شهر یزد

(۲) مبلغ برآورد اولیه هزینه اجرای کار : مبلغ اولیه برآورد هزینه اجرای بالغ ۲۲,۲۵۵,۸۹۵,۹۳۹ ریال می باشد که براساس قیمت های

واحد مندرج در فهرست بهای سال ۱۴۰۴ سازمان مدیریت و برنامه ریزی کشور با احتساب ضرایب بالاسری ، منطقه ای و

هزینه تجهیز و برچیدن کارگاه محاسبه شده است .

(۳) تامین مالی: از محل اعتبارات غیرعمرانی پرداخت می گردد.

(۴) پیش پرداخت : به این پیمان پیش پرداخت تعلق نمی گیرد.

(۵) کلیه کسور قانونی بر اساس ضوابط طرح های غیر عمرانی محاسبه خواهد شد .

(۶) هزینه های چاپ و انتشار آگهی برای انتشار دو تا سه نوبت آگهی در روزنامه از برنده مناقصه اخذ خواهد شد.

(۷) کارفرما و دستگاه مناقصه گزار: شرکت آب و فاضلاب استان یزد

(۸) دستگاه نظارت: معاونت بهره برداری و توسعه آب

(۹) مشاور نظارت : ---

(۱۰) به منظور پاسخگویی به سوالات فنی پیشنهاد دهندگان می توانند با جناب آقای مهندس سیدجلیل موسوی

به شماره ۳۳۱۶۴۳۲۵۸-۳۵ تماس حاصل نمایند.

(۱۱) زمان اعتبار قیمت های پیشنهادی از آخرین مهلت تحویل پاکتهای مناقصه به مدت ۳ ماه تعیین می گردد. که تا مدت ۳ ماه دیگر

قابل تمدید می باشد.

(۱۲) ارایه مصدق آگهی در مورد اسامی دارندگان امضای امضاها ی مجاز و تعهد آور پیشنهاد دهنده الزامی است.(ضمیمه مدارک ارزیابی کیفی)

تصویر گواهی صلاحیت رشته آب، توام با سابقه کاری مشابه که مدت اعتبار آن منقضی نشده باشد. توام با فرم اعلام ظرفیت آزاد

(۱۳) کنترل صلاحیت پیمانکاری و ظرفیت آزاد آماده بکار بر اساس اطلاعات ثبت شده در سامانه اطلاعات نظام فنی و اجرایی کشور

(<http://sajar.mporg.ir>) انجام خواهد گرفت .

(۱۴) تضمین شرکت در مناقصه :

معادل ۱,۱۱۲,۷۹۵,۰۰۰ (یک میلیارد و صد و دوازده میلیون و هفتصد و نود و پنج هزار ریال) است که می بایست تا زمان اتمام مهلت

تسلیم پیشنهادات اصل فیزیکی آن به یکی از صور مشروحه زیر به دبیرخانه دستگاه مناقصه گزار تسلیم شود . ضمانت نامه بانکی یا ضمانتنامه

صادره از سوی موسسات اعتباری غیر بانکی که دارای مجوز فعالیت از سوی بانک مرکزی جمهوری اسلامی ایران را دارند با مدت اعتبار ۳ ماهه در وجه

این شرکت آب و فاضلاب استان یزد (شماره ثبت ۲۱۰۳ شناسه ملی ۰۶۳۴۲۰۰۸۴۰)

(۱۵) اصل فیش واریز وجه نقد به حساب شماره ۰۱۰۴۴۳۵۸۶۳۰۰۴ بانک ملی شعبه آیت ا.. کاشانی یزد به نام شرکت آب و فاضلاب استان یزد

(۱۶) ضمانت نامه صادره توسط موسسات بیمه گر دارای مجوز لازم برای فعالیت و صدور ضمانت نامه از سوی بیمه مرکزی ایران

(۱۷) انواع اوراق مشارکت (موضوع قانون نحوه انتشار اوراق مشارکت مصوب ۱۳۷۶)

(۱۸) وثیقه ملکی معادل هشتاد و پنج درصد ارزش کارشناسی آن

۱۹) ضمانت نامه های صادره توسط صندوق های ضمانت دولتی که به موجب قانون تاسیس شده یا می شوند و طبق اساسنامه فعالیت می نمایند .

لازم به توضیح اینکه ارایه چک بین بانکی و یا چک تضمین شده قابل قبول نبوده و موجب رد اسناد مناقصه خواهد بود و کلیه مدارک و اسناد دریافتی می بایست تکمیل و به امضاء صاحبان مجاز پیشنهاد دهنده رسید گردد.

ضمناً چنانچه سپرده شرکت در مناقصه غیر از موارد فوق باشد اسناد مناقصه مردود خواهد شد .

تبصره : چک مسافرتی یا چک در گردش و بین بانکی و چک شخصی به هر شکل ممکن قابل قبول نمی باشد . مدت اعتبار ضمانتنامه های بانکی باید حداقل سه ماه پس از تاریخ افتتاح پیشنهادها بوده و برای سه ماه دیگر نیز قابل تمدید باشد و علاوه بر آن ضمانتنامه های بانکی باید طبق فرمهای مورد قبول تنظیم و ارایه گردد .

تبصره : پس از تعیین برنده اول و دوم مناقصه ، تضمین شرکت در مناقصه ی شرکت کنندگان بعدی به غیر از جوهی که به شماره حساب مذکور واریز شده ، بلافاصله قابل استرداد می باشد مبالغی که نقداً به شماره حساب مذکور واریز می گردد تا ۲۰ روز پس از تاریخ تعیین برنده به منظور طی مراحل قانونی مربوطه (درخواست از خزانه ، صدور چک و...) مسترد خواهد شد.

تذکر مهم: با توجه به همزمانی ارزیابی کیفی و برگزاری مناقصه هزینه های مربوط به ضمانت نامه شرکت در مناقصه کلاً به عهده مناقصه گران می باشد و در صورت عدم احراز حداقل امتیاز کیفی مورد نظر (۶۰) هیچ گونه ادعایی پذیرفته نخواهد بود.

به منظور پایش و بررسی پیشنهاد های قیمت مناقصه گران دستورالعمل تعیین دامنه قیمت های متناسب به شماره ۹۴/۱۵۸۷۶۴ مورخ ۱۳۹۴/۰۷/۱۳ ملاک ارزیابی مالی مناقصه گران خواهد بود .

۲۰) روش برگزاری مناقصه :

مناقصه حاضر براساس قانون برگزاری مناقصات **بصورت یک مرحله ای توأم با ارزیابی کیفی** برگزار می گردد .

با توجه به شرح خدمات ، برگ پیشنهاد قیمت و جداول درصد وزنی معیارهای ارزیابی کیفی نحوه تنظیم و ارایه اسناد و مدارک مناقصه به شرح ذیل اعلام می گردد :

پاکت ارزیابی کیفی: مدارک و اسناد این پاکت باید بصورت جداگانه در یک پاکت با ذکر نام پاکت ارزیابی کیفی مناقصه اجرای ۳۵ حوضچه از تنمه حوضچه های باقیمانده قرارداد لوله گذاری فاز دوم از باقیمانده اراضی ۳۷۷ هکتاری شهر یزد ارسال گردد. مدارک مورد نیاز پاکت ارزیابی کیفی به شرح ذیل می باشد.

پاکت ارزیابی کیفی:	<p>- رونوشت مصدق اساسنامه و رونوشت مصدق آگهی روزنامه در مورد دارندگان امضای مجاز پیشنهاد دهنده برای اسناد مالی و تعهد آور در زمان پیشنهاد این مناقصه</p> <p>- تصویر گواهی صلاحیت رشته آب، توام با سابقه کاری مشابه که مدت اعتبار آن منقضی نشده باشد. توام با فرم اعلام ظرفیت آزاد آماده به کار و کارهای در دست اجرا بر اساس اطلاعات ثبت شده در سامانه اطلاعات نظام فنی و اجرایی کشور (http://sajar.mporg.ir)</p> <p>- ارائه اطلاعات و مدارک مندرج در جدول معیارهای ارزیابی به تفکیک هر معیار</p> <p>- فرم تکمیل شده ی شرح تجربیات و سوابق کارهای انجام شده طی ۱۰ سال اخیر</p> <p>- فرم تکمیل شده ی ارزیابی کارفرمایان قبلی- فرم شماره یک - ارایه حداقل سه فرم (تکمیل شده توسط کارفرمای قبلی) الزامی است.</p> <p>- سوابق کاری و لیست ماشین آلات مختلف تحت تملک شرکت</p> <p>- نمودار سازمانی عوامل اجرایی و دفتر فنی پیمانکار برای اجرای پروژه.</p> <p>- لیست معرفی سازندگان (وندورلیست) طبق قوانین و مقررات جاری کشور</p> <p>- مطابق آیین نامه شماره ۱۰/۲۶۵۱۰/ت/۳۹۰۳۹ ک مورخ ۸۸/۲/۹ کلیه شرکت کنندگان در مناقصه موظف به رعایت آیین نامه راهکارهای افزایش ضمانت اجرایی و تقویت حساسی می باشند و با توجه به ماده ۲ آیین نامه مذکور از انعقاد قرارداد مزاد بر مبلغ ده برابر نصاب معاملات بزرگ موضوع قانون برگزاری مناقصات مصوب ۱۳۸۲ با اشخاص مشمول این آیین نامه که فاقد صورتهای مالی حساسی شده باشند جلوگیری خواهد شد و کلیه مسئولیت و خسارات ناشی از عدم رعایت آن برعهده پیمانکار خواهد بود. گزارش حساسی مستقل سال مالی منتهی به ۱۴۰۴/۱۲/۲۹.</p>
---------------------------	---

پاکت شماره ۲ مدارک مناقصه :

پاکت مدارک مناقصه	<p>پاکت الف :</p> <p>- اصل تضمین شرکت در مناقصه به مبلغ <u>۱,۱۱۲,۷۹۵,۰۰۰ ریال</u></p> <p>پاکت فنی (ب):</p> <p>اسناد مناقصه</p> <p>تذکر: ارایه پیشنهاد قیمت به منزله قبولی کلیه اسناد و مدارک ارایه شده می باشد لذا الزامی به تهیه پرینت از اسناد نمی باشد. فقط کفایت فرم تعهد قبول اسناد به امضا صاحبان امضا مجاز رسیده و ممهور گردد.</p> <p>پاکت مالی (ج):</p> <p>فرم پیشنهاد قیمت و جداول انالیز قیمت که به امضای دارندگان امضاهای مجاز تعهدآور پیشنهاد دهنده رسیده باشد.</p>
--------------------------	--

رعایت قانون حداکثر استفاده از توان تولیدی و خدماتی کشور و حمایت از کالای ایرانی مصوب ۱۳۹۸/۰۲/۱۵ خصوصاً تهیه کالاهای تولید داخلی در طول اجرای پروژه تأکید می گردد و لازم الاجرا می باشد.

۲۱) کلیه مدارک فنی و مالی پیشنهادی باید به مهر و امضای مجاز تعهدآور پیشنهاد دهنده (طبق آخرین تغییرات به ثبت رسیده) برسد در صورت وجود هرگونه نقص در ارسال و تحویل مدارک درخواستی پاکت قیمت پیشنهاد دهنده مفتوح نخواهد شد. در صورتی که پیشنهاد دهنده در اسناد مناقصه ابهام یا ایرادی مشاهده کند می تواند موضوع را کتباً از امور قراردادهای شرکت آب و فاضلاب استان یزد و حداکثر تا سه روز قبل از پایان مهلت تحویل اسناد مناقصه اعلام نماید و متعاقباً پاسخ دریافت نماید. بدیهی است مواردی که پس از زمان مذکور دریافت گردد بلا اثر خواهد بود.

۲۲) پیمانکار می بایست کلیه ماشین آلات و تجهیزات لازم جهت اجرای موضوع مناقصه در صورت برنده شدن را تأمین نمایند از این رو کلیه هزینه های لازم می بایست در پیشنهاد قیمت پیمانکار لحاظ شده باشد و از این بابت پرداخت اضافی صورت نخواهد پذیرفت. همچنین پیمانکار مکلف است در رابطه با متعلقات مورد نیاز پروژه نسبت به معرفی سازندگان (وندورلیست) در اسناد ارزیابی کیفی طبق قوانین و مقررات جاری کشور اقدام نماید. بدیهی است چنانچه واحد تولید کننده مورد تأیید کارفرما نباشد کارفرما می تواند نسبت به رد پیشنهادات پیمانکار اقدام نماید.

۲۳) هرگاه اطلاع حاصل شود که پیشنهاد دهندگان با هم تباری کرده اند طبق ماده ۵۶ آئین نامه تشخیص صلاحیت پیمانکاران ساختمانی، تاسیساتی و تجهیزاتی و نحوه ارجاع کار به آنها با آنان رفتار خواهد شد.

۲۴) مراحل و زمان ارسال و بازگشایی پاکات :

پاکت مدارک ارزیابی کیفی : پس از پایان مهلت تحویل پاکات ، پاکت مدارک ارزیابی کیفی در کمیته فنی و بازرگانی بازگشایی و اقدام به بررسی و تعیین امتیاز مناقصه گران خواهد شد.

پاکت مناقصه (پاکت الف / ب و ج) : پس از پایان ارزیابی کیفی و تعیین امتیاز مناقصه گران ، مناقصه گرانی که حد نصاب لازم در ارزیابی کیفی را کسب نموده اند توسط کمیسیون مناقصه در موعد مقرر و طبق ضوابط مربوطه ارزیابی خواهند شد.

• **آخرین مهلت تسلیم کلیه پاکتها بصورت فیزیکی به دبیرخانه مناقصه گزار :** تا ساعت ۱۲:۰۰ مورخ ۱۴۰۵/۰۳/۱۷ تعیین می گردد.

• **تاریخ تشکیل اولین جلسه کمیسیون مناقصه :** پس از انجام ارزیابی کیفی و اعلام نتایج جلسه کمیسیون مناقصه جهت بازگشایی پاکت مناقصه واجدین شرایط ساعت ۱۰ صبح مورخ ۱۴۰۵/۰۳/۱۹ در محل ساختمان ستاد شرکت آب و فاضلاب استان یزد

۲۵) از پیشنهاد دهنده دعوت بعمل می آید با در دست داشتن معرفی نامه در جلسه مذکور شرکت فرمایند.

۲۶) مکان جلسه کمیسیون مناقصه سالن جلسات واقع در ساختمان ستاد (به آدرس کارفرما) اعلام می گردد.

۲۷) چنانچه با تشخیص کمیسیون مناقصه بعضی از اوراق غیر تعهدآور سهواً مهر و امضاء نشده باشند پیشنهاد دهنده در جلسه مناقصه آنها را مهر و امضاء خواهد کرد. در غیر اینصورت آن پیشنهاد ناقص و مردود خواهد بود.

۲۸) پیشنهادهای مناقصه باید از هر حیث کامل و بدون قید و شرط بوده و هیچ نوع ابهام، خدشه، عیب و نقص و قلم خوردگی نداشته باشد. در صورت وجود خدشه یا نقص در اسناد و مدارک مناقصه یا ارائه پیشنهاد مشروط، مبهم و برخلاف شرایط مناقصه و یا نداشتن تضمین کافی آن پیشنهاد مردود است.

۲۹) هرگونه توضیحی یا تجدید نظر یا حذف و اضافه نمودن اسناد و مدارک مناقصه و نحوه تفسیر و تسلیم آنها کتباً از سوی دستگاه مناقصه گزار اعلام و جزو اسناد و مدارک پیمان منظور خواهد شد.

۳۰) مناقصه گزار حق تغییر، اصلاح یا تجدید نظر در اسناد و مشخصات را قبل از انقضای مهلت تحویل پیشنهادها برای خود محفوظ میدارد و اگر چنین موردی پیش آید مراتب را به دعوت شدگان ابلاغ می نماید و در صورتی که پیشنهادی قبل از ابلاغ مراتب مزبور تسلیم کرده باشد پیشنهاد دهنده حق دارد تقاضای استرداد آن را بنماید.

۳۱) از آنجا که ممکن است تجدید نظر با اصلاح در اسناد و مشخصات مستلزم تغییر مقادیر یا نسبتها باشد در این صورت دستگاه مناقصه گزار می تواند آخرین مهلت دریافت پیشنهادها را با اعلام کتبی به پیشنهاد دهندگان به تعویق اندازد به نحوی که آنان فرصت کافی برای اصلاح و تجدید نظر داشته باشد.

۳۲) حداقل تعداد پیشنهاد قیمت واصله برابر یک پیشنهاد قیمت جهت معتبر بودن مناقصه تعیین می گردد.

- ۳۳) رقم پیشنهاد قیمت باید برای کل کار به عدد و حروف در برگ پیشنهاد قیمت نوشته شود برای تعیین برنده مناقصه ارقامی که به حروف نوشته شده ملاک عمل خواهد بود و پیشنهادی که قیمت کل به حروف را نداشته باشد با تشخیص کارفرما مردود است.
- ۳۴) برنده مناقصه باید حداکثر تا 7 روز کاری پس از ابلاغ کارفرما به او، با سپردن تضمین اجرای تعهدات براساس قیمت پیشنهادی خود به انعقاد پیمان مبادرت نماید. در غیر این صورت تضمین شرکت او در مناقصه بدون هیچ تشریفات قضایی به نفع کارفرما ضبط می شود و حق هیچگونه اعتراضی ندارد در صورتی که برنده مناقصه در مهلت پیش بینی شده حاضر به انعقاد پیمان نشود نفر دوم به عنوان برنده مناقصه اعلام می شود و چنانچه او نیز با توجه به موارد یاد شده بالا حاضر به انعقاد پیمان نشود تضمین شرکت در مناقصه او هم به نفع کارفرما ضبط و مناقصه تجدید خواهد شد. لازم به ذکر است که اختلاف پیشنهاد قیمت دوم مناقصه از پیشنهاد قیمت اول نبایستی از مبلغ تضمین شرکت در مناقصه بیشتر باشد.
- ۳۵) تعیین برنده مناقصه مطابق قانون برگزاری مناقصات و ضوابط داخلی مناقصه گزار بر مبنای قیمت کل ریالی پیشنهادی پیمانکاران که خارج از اعتدال نبوده و با حروف و عدد در روی برگ پیشنهاد قیمت ذکر نموده اند خواهد بود.
- ۳۶) برندگان اول و دوم مناقصه براساس قانون برگزاری مناقصات و آیین نامه معاملات دولتی و دیگر مقررات حسب نیاز براساس تجزیه بهای ارایه شده توسط پیشنهاد دهنده تعیین می شوند.
- ۳۷) شرکت در مناقصه به منزله پذیرفتن و اطلاع کامل شرکت کننده از کلیه بخشنامه ها، مقررات و آیین نامه معاملات دولتی می باشد.
- ۳۸) هرگاه اطلاع حاصل شود که پیشنهاد دهندگان با هم تبانی کرده اند، طبق ماده ۲۵ "آیین نامه ارجاع کار به پیمانکاران تأسیساتی و تجهیزاتی" با آنان رفتار خواهد شد.
- ۳۹) رفتار پیمانکاران در پاسخ به دعوتنامه مشارکت در مناقصه و رعایت مهلت های مقرر به معاونت برنامه ریزی و نظارت راهبردی اعلام می شود تا با پیمانکاران متخلف براساس ضوابط مربوطه رفتار شود.
- ۴۰) پیشنهاد دهندگان باید دقیقاً محل کار و خصوصیات محلی را مورد بازدید و بررسی قرارداد و درباره آن اطلاعات لازم را کسب نموده و با توجه به وضع منطقه از نقطه نظر شرایط و مشکلات اجتماعی، محلی و منطقه ای، نوع کار، میزان و مقدار و خصوصیات کاری که قرار است انجام شود پیشنهاد خود را تسلیم دارند. کارفرما هیچگونه عذر یا بهانه ای مبنی بر عدم اطلاعات محلی، درک مفاهیم و یا تفسیر غلط از مفاد فرمها و یا اسناد و مدارک مناقصه را نمی پذیرد.
- ۴۱) پیشنهاد دهندگان بایستی همراه پیشنهاد خود برنامه زمان بندی امضاء شده اجرای کار و همچنین لیست وسایل و تجهیزات، کادر فنی و سایر عوامل وابسته را که برای اجرا و تکمیل کار لازم است تهیه و تسلیم دارند.
- ۴۲) پیشنهاد های مناقصه باید از هر حیث کامل و بدون قید و شرط بوده و هیچ نوع ابهام خدشه، عیب، نقص و قلم خوردگی نداشته باشد. در صورت وجود خدشه یا نقص در اسناد و مدارک مناقصه، یا ارائه پیشنهاد مشروط، مبهم و برخلاف شرایط مناقصه و یا نداشتن تضمین کافی، آن پیشنهاد مردود است. منظور از پیشنهاد مناقصه، تمام اسناد و مدارکی است که حسب مورد تحت عنوان پاکت الف، ب و "ج" قرار می گیرند.
- ۴۳) قرارداد منعقد با برنده مناقصه براساس بخشنامه شماره ۱۰۱/۱۷۳۰۷۳ مورخ ۱۳۸۲/۹/۱۵ معاونت برنامه ریزی و نظارت راهبردی مشمول تعدیل خواهد بود.
- ۴۴) دوره تضمین کارهای موضوع این پیمان دوازده ماه شمسی از تاریخ تحویل موقت می باشد

پیشنهاد دهنده

کارفرما

شرکت آب و فاضلاب استان یزد
به نمایندگی آقایان
جلال علمدار - احمد کارگران

موافقتنامه

موافقتنامه حاضر در شهر یزد به همراه شرایط عمومی و دیگر مدارک الحاقی آن که یک مجموعه غیرقابل تفکیک است و پیمان نامیده می شود، در تاریخ بین شرکت آب و فاضلاب استان یزد با شماره ثبت ۲۱۰۳ و شناسه ملی ۱۰۸۴۰۰۶۳۴۲۰ که در این پیمان کارفرما نامیده می شود، از یک سو و *** با شماره ثبت *** و شناسه ملی *** در این پیمان، پیمانکار نامیده می شود، از سوی دیگر، طبق مقررات و شرایطی که در اسناد و مدارک این پیمان درج شده است، منعقد می گردد.

ماده ۱ - موضوع پیمان

موضوع پیمان، عبارت است از:

اجرای ۳۵ حوضچه از تنمه حوضچه های باقیمانده قرارداد لوله گذاری فاز دوم از باقیمانده اراضی ۳۷۷ هکتاری شهر یزد

ماده ۲ - اسناد و مدارک

ماده ۲ - اسناد و مدارک

این قرارداد، شامل اسناد و مدارک زیر است:

- الف) موافقت نامه.
- ب) شرایط عمومی.
- ج) شرایط خصوصی.
- د) برنامه زمانی کلی.
- هـ) فهرست بها و مقادیر کار
- و) مشخصات فنی (مشخصات فنی عمومی، مشخصات فنی خصوصی)، دستورالعملها و استانداردهای فنی.
- ز) نقشه ها.

اسناد تکمیلی که حین اجرای کار و به منظور اجرای پیمان، به پیمانکار ابلاغ می شود یا بین طرفین پیمان مبادله می گردد نیز جزو اسناد و مدارک پیمان و به شمار می آید. این اسناد باید در چارچوب اسناد و مدارک پیمان تهیه شود. این اسناد، ممکن است به صورت مشخصات فنی، نقشه، دستور کار و صورت مجلس باشد. در صورت وجود دوگانگی بین اسناد و مدارک پیمان، موافقتنامه پیمان بر دیگر اسناد و مدارک پیمان اولویت دارد. هرگاه دوگانگی مربوط به مشخصات فنی باشد، اولویت به ترتیب با مشخصات فنی خصوصی، نقشه های اجرایی و مشخصات فنی عمومی است و اگر دوگانگی مربوط به بهای کار باشد، فهرست بها بر دیگر اسناد و مدارک پیمان اولویت دارد.

ماده ۳ - مبلغ پیمان

مبلغ پیمان (به عدد) *** ریال

(به حروف) ***** ریال است. مبلغ پیمان، با توجه به اسناد و مدارک پیمان، تغییر می کند.

ضریب پیمان، برابر است با: (***)

ماده ۴ – تاریخ تنفیذ ، مدت ، تاریخ شروع کار

۴-۱ – این پیمان از تاریخ مبادله آن (ابلاغ از سوی کارفرما) نافذ است .

۴-۲ – مدت پیمان ۴ ماه است . این مدت تابع تغییرات موضوع ماده ۳۰ شرایط عمومی پیمان است .

۴-۳ – تاریخ شروع کار : تاریخ نخستین صورتمجلس تحویل کارگاه است که پس از مبادله پیمان تنظیم می شود . پیمانکار متعهد است از تاریخ تعیین شده برای شروع کار ، در مدت ۱۴ روز نسبت به تجهیز کارگاه به منظور شروع عملیات موضوع پیمان ، اقدام نماید . (مدت تجهیز در مدت قرارداد لحاظ شده است)

ماده ۵ – دوره تضمین

حسن انجام عملیات موضوع پیمان ، از تاریخ تحویل موقت یا تاریخ دیگری که طبق ماده ۳۹ شرایط عمومی تعیین می شود ، برای دوازده ماه از سوی پیمانکار ، تضمین می گردد و بر اساس ماده ۴۲ شرایط عمومی عمل می شود .

ماده ۶ – نظارت بر اجرای کار

نظارت بر اجرای تعهدات پیمانکار طبق اسناد و مدارک پیمان، به عهده معاونت بهره برداری و توسعه آب به نشانی یزد خیابان آیت الله کاشانی روبروی سه راه مسکن شرکت آب و فاضلاب استان یزد می باشد که با توجه به مواد ۳۲ و ۳۳ شرایط عمومی پیمان انجام می شود.

ماده ۷ – نشانی قانونی طرفین

نشانی کارفرما: یزد – خیابان آیت ا... کاشانی – شرکت آب و فاضلاب استان یزد ۵-۲۱-۳۶۲۴۲-۳۵

نشانی پیمانکار : *****

طرفین مکلف اند تغییر نشانی خود را مکتوب و رسماً به طرف دیگر اطلاع دهند، در غیر این صورت آخرین نشانی قانونی رسمی محرز بوده و ارسال مراسلات به آن نشانی به منزله تحویل خواهد بود .

پیمانکار

به نمایندگی آقای

دستگاه نظارت

معاونت بهره برداری و توسعه آب

به نمایندگی آقای

داوود مخلصی

کارفرما

شرکت آب و فاضلاب استان یزد

به نمایندگی آقایان

جلال علمدار _ احمد کارگران

پیشنهاد دهنده در مورد عدم شمول قانون منع مداخله کارمندان و اظهارنامه عدم محرومیت از شرکت

در مناقصات و نداشتن سابقه فسخ پیمان در معاملات

مربوط به مناقصه : اجرای ۳۵ حوضچه از تنمه حوضچه های باقیمانده قرارداد لوله گذاری فاز دوم از باقیمانده اراضی ۳۷۷ هکتاری شهر یزد
پیشنهاد دهنده با امضای ذیل ورقه بدینوسیله تایید می نماید که مشمول ممنوعیت مذکور در قانون منع مداخله کارمندان دولت در معاملات دولتی
مصوب دیماه سال ۱۳۳۷ نبوده و علاوه بر آن اعلام می نماید تاکنون در هیچ یک از قراردادهای منعقد شده ، فسخ پیمان نگردیده و در لیست سیاه دستگاه
های اجرایی نمی باشد و چنانچه خلاف این موضوع به اثبات برسد کارفرما یا مناقصه گذار حق دارد که پیشنهاد ارائه برای مناقصه فوق را مردود و
تضمین شرکت در مناقصه را ضبط نماید .

همچنین امضاء کننده ذیل برگه متعهد می گردد که هرگاه پیشنهاد دهنده برنده مناقصه فوق تشخیص داده شود و بعنوان پیمانکار قرارداد مربوطه را
امضا نماید و خلاف اظهارات فوق در خلال مدت پیمان (تا تحویل موقت) به اثبات برسد کارفرما حق خواهد داشت که قرارداد را فسخ و ضمانتنامه
انجام تعهدات پیمانکار را ضبط و خسارات وارده در اثر فسخ پیمان و تاخیر اجرای کار بنا به تشخیص خود از نظر میزان، را از او اخذ نماید و امضاء
کننده (پیشنهاد دهنده) حق هرگونه ادعایی را در این موارد در محاکم قضایی یا اداری از خود سلب نمود .

ضمنا پیشنهاد دهنده متعهد میشود چنانچه در حین اجرای پیمان بدلیل تغییرات و یا انتصابات در دستگاه دولت مشمول قانون منع مداخله شود مراتب
را بلافاصله به اطلاع کارفرما برساند تا طبق مقررات به پیمان خاتمه داده شود .

بدیهی است چنانچه پیشنهاد دهنده مراتب فوق را بلافاصله به اطلاع نرساند کارفرما حق دارد پیمان را فسخ نموده و ضمانت نامه های مربوطه را
ضبط نماید و خسارات ناشی از فسخ پیمان و یا تاخیر در اجرای کار را نیز بنا به تشخیص خود (تعیین میزان) از پیشنهاد دهنده وصول خواهد نمود و
امضاء کننده (پیشنهاد دهنده) حق هرگونه ادعایی را در این موارد در محاکم قضایی یا اداری از خود سلب نمود .

مضافاً اینکه پیشنهاد دهنده اعلام میدارد که بر مجازاتهای مترتب بر متخلفین از قانون فوق آگاهی کامل دارد و در صورت تخلف مستحق مجازاتهای
مربوطه میباشد .

نام پیشنهاد دهنده :

تاریخ :

نام و نام خانوادگی و امضاء مجاز تعهد آور و تعهدآور

فرم شماره ۲ : مشخصات حداقل پنج پیمان (آخرین پیمانها) که در سالهای اخیر اجرا شده است

ردیف	موضوع پیمان دستگاه اجرائی (کارفرما)	شماره پیمان تاریخ پیمان	مبلغ پیمان	مدت پیمان	تاریخ تحویل زمین	تاریخ تحویل موقت	تاخیرات		علت تاخیرات
							مجاز	غیرمجاز	
۱									
۲									
۳									
۴									
۵									
۶									
۷									

پیشنهاد دهنده در مورد عدم شمول قانون منع مداخله کارمندان و اظهارنامه عدم محرومیت از شرکت

در مناقصات و نداشتن سابقه فسخ پیمان در معاملات

مربوط به مناقصه : اجرای ۳۵ حوضچه از تنه حوضچه های باقیمانده قرارداد لوله گذاری فاز دوم از باقیمانده اراضی ۳۷۷ هکتاری شهر یزد پیشنهاد دهنده با امضای ذیل ورقه بدینوسیله تایید می نماید که مشمول ممنوعیت مذکور در قانون منع مداخله کارمندان دولت در معاملات دولتی مصوب دیماه سال ۱۳۳۷ نبوده و علاوه بر آن اعلام می نماید تاکنون در هیچ یک از قراردادهای منعقد شده ، فسخ پیمان نگردیده و در لیست سیاه دستگاه های اجرایی نمی باشد و چنانچه خلاف این موضوع به اثبات برسد کارفرما یا مناقصه گذار حق دارد که پیشنهاد ارائه برای مناقصه فوق را مردود و تضمین شرکت در مناقصه را ضبط نماید .

همچنین امضاء کننده ذیل برگه متعهد می گردد که هرگاه پیشنهاد دهنده برنده مناقصه فوق تشخیص داده شود و بعنوان پیمانکار قرارداد مربوطه را امضا نماید و خلاف اظهارات فوق در خلال مدت پیمان (تا تحویل موقت) به اثبات برسد کارفرما حق خواهد داشت که قرارداد را فسخ و ضمانتنامه انجام تعهدات پیمانکار را ضبط و خسارات وارده در اثر فسخ پیمان و تاخیر اجرای کار بنا به تشخیص خود از نظر میزان، را از او اخذ نماید و امضاء کننده (پیشنهاد دهنده) حق هرگونه ادعایی را در این موارد در محاکم قضایی یا اداری از خود سلب نمود .

ضمنا پیشنهاد دهنده متعهد میشود چنانچه در حین اجرای پیمان بدلیل تغییرات و یا انتصابات در دستگاه دولت مشمول قانون منع مداخله شود مراتب را بلافاصله به اطلاع کارفرما برساند تا طبق مقررات به پیمان خاتمه داده شود .

بدیهی است چنانچه پیشنهاد دهنده مراتب فوق را بلافاصله به اطلاع نرساند کارفرما حق دارد پیمان را فسخ نموده و ضمانت نامه های مربوطه را ضبط نماید و خسارات ناشی از فسخ پیمان و یا تاخیر در اجرای کار را نیز بنا به تشخیص خود (تعیین میزان) از پیشنهاد دهنده وصول خواهد نمود و امضاء کننده (پیشنهاد دهنده) حق هرگونه ادعایی را در این موارد در محاکم قضایی یا اداری از خود سلب نمود .

مضافاً اینکه پیشنهاد دهنده اعلام میدارد که بر مجازاتهای مترتب بر متخلفین از قانون فوق آگاهی کامل دارد و در صورت تخلف مستحق مجازاتهای مربوطه میباشد .

نام پیشنهاد دهنده :

تاریخ :

نام و نام خانوادگی و امضاء مجاز تعهد آور و تعهدآور



شماره: ۱۰۵/۴۶۱۷-۵۴/۱۷۵۳	بخشنامه به دستگاههای اجرایی، مهندسان مشاور، پیمانکاران، واحدهای
تاریخ: ۱۳۸۰/۴/۲۳	خدمات مدیریت طرح و واحدهای خدمات مشاوره پژوهشی
موضوع: رعایت ضوابط فنی، حقوقی و قراردادی در پروژههای عمرانی	
<p>به استناد ماده ۲۳ قانون برنامه و بودجه، آیین نامه استانداردهای اجرایی مربوط و در چهارچوب نظام فنی و اجرایی طرحهای عمرانی کشور (مصوبه شماره ۲۴۵۲۵/ت/۸۱۴۹۸ مورخ ۱۳۷۵/۴/۴ هیات وزیران) و نیز در اجرای بخشنامههای:</p> <p>- شماره ۲۳۲۹-۷۳۸/۵-۱۰۲ مورخ ۱۳۷۳/۲/۲۴ - شماره ۸۱۴۵-۲۵۸۷/۵-۱۰۲ مورخ ۱۳۷۳/۶/۲۱ - شماره ۷۱۴۰-۷۴۵۸/۵۴-۱۰۲ مورخ ۱۳۷۷/۱۲/۳</p> <p>این دستورالعمل از نوع گروه اول (لازم الاجرا) به شرح زیر ابلاغ می گردد:</p> <p>۱- به منظور صرفه جویی در زمان و مصرف نثریات، از این پس طرفین قرارداد، به جای مهر و امضای تمامی صفحات نثریات و سایر ضوابط مربوط و منضم ساختن آن به دیگر اسناد و مدارک پیمانها و قراردادها، محل تعیین شده در جدول پیوست، مقابل عنوان نثریه یا ضابطه ای که در قرارداد مورد نظر لازم الرعایه است را در آخرین ستون سمت چپ امضا می نمایند. این امضا به منزله پذیرش مفاد ضوابط و دستورالعمل های لازم الرعایه در قرارداد خواهد بود. بدیهی است سایر ضوابط و دستورالعمل ها نظیر موافقت نامه، شرایط خصوصی، پیوستهای شرح خدمات و حق الزحمه که نام آنها در این جدول درج نشده است باید طبق روال قبلی مهر و امضا و به قرارداد ضمیمه شوند.</p> <p>۲- همه ساله فهرست به روز شده نثریات و سایر ضوابط قراردادی، به عنوان راهنما، از طرف این سازمان ابلاغ می گردد. دستگاههای اجرایی، مشاوران، پیمانکاران و سایر عوامل ذیربط علاوه بر رعایت موارد فوق، موظفند سایر ضوابطی را که تا تاریخ انتشار فهرست بعدی توسط این سازمان تدوین و ابلاغ می شوند به ردیفهای جدول منتشر شده اضافه نموده و به هنگام انعقاد قرارداد مقابل نام آنها را نیز امضا نمایند.</p>	
<p>محمد رضا عارف معاون رئیس جمهور و رئیس سازمان</p>	

فهرست بیوست بخشنامه شماره ۵۴/۱۷۵۳ - ۱۰۵/۴۶۱۷ مورخ ۱۳۸۰/۴/۲۳ صفحه ۱ از ۵ صفحه

شماره و تاریخ بخشنامه مربوط	عنوان ضابطه	شماره نشر یه	ردیف
* ۱۰۲-۱۰۸۸/۵۴-۸۴۲ ۱۳۷۸/۳/۳	ضوابط عمومی پیمانها	۴۳۱۱	۱
۱۰۵-۸۴۲/۵۴-۲۴۶۰ ۱۳۷۹/۴/۲۹	ضوابط عمومی همسان قراردادهای خدمات مشاوره	۴۳۱۸	۲
۱۰۵-۱۶۷۰/۵۴-۲۷۵۳ ۱۳۷۹/۵/۲۴	شرایط عمومی همسان قراردادهای خدمات مشاوره پژوهشی	۳۴۱۹	۳
۱۰۵-۷۳۵/۵۴-۲۰۱ ۱۳۸۰/۱/۲۸	شرایط عمومی همسان قراردادهای خدمات مدیریت طرح	—	۴
* —	دستورالعمل کاربر، کلیات، مقدمه فصلها و پیوستهای مربوط به فهارس که در برآورد پیمان از آنها استفاده شده است	—	۵
* —	جوشکاری در ساختمانهای فولادی	۲۰	۶
* —	تجهیز سازماندهی کارگاه جوشکاری	۲۱	۷
* —	جوش پذیری فولاد ساختمانی	۲۲	۸
* —	بازرسی و کنترل کیفیت جوش در ساختمانهای فولادی	۲۳	۹
* —	ایمنی در جوشکاری	۲۴	۱۰
* —	جوشکاری در درجات حرارت پائین	۲۶	۱۱
* ۱۰۱-۶۶۲۴ ۱۳۸۳/۴/۱۷	مشخصات فنی عمومی کارهای ساختمانی (تجدید نظر دوم)	۵۵	۱۲
* —	شرح خدمات نقشهبرداری	۷۹	۱۳
* ۱-۱۸۰۸۰/۵۶-۲۰۶۱ ۱۳۷۱/۱۱/۱۲	راهنمای اجرای سقفهای تیرچه بلوک	۸۲	۱۴
* —	نقشه‌های همسان پلها و آبروها تا دهانه ۸ متر	۸۳	۱۵
* ۱-۴۵۳۹/۵۶-۳۳۳ ۱۳۷۰/۳/۲۷	مشخصات فنی تأسیسات برق بیمارستان	۸۹	۱۶
* ۱-۴۴۵۰/۵۶-۳۸۰ ۱۳۶۴/۴/۱۱	دیوارهای سنگی	۹۰	۱۷
* ۱-۱۳۸۵۰/۵۶-۱۴۴۸ ۱۳۶۹/۹/۷	مشخصات فنی نقشهبرداری	۹۵	۱۸

	$\frac{1-9598/56-1691}{1364/9/5}$	مشخصات فنی عمومی راه	۱۰۱	۱۹
	—	مجموعه نقشه‌های همسان پلها تا دهانه ۲۰متر	۱۰۲	۲۰
	—	نقشه‌های همسان شبکه‌های آبیاری و زهکشی	۱۰۷	۲۱
	—	مشخصات فنی عمومی شبکه‌های آبیاری و زهکشی	۱۰۸	۲۲
	$\frac{1-5-100/54-28}{1380/1/8}$	مشخصات فنی عمومی و اجرایی تأسیسات برقی کارهای ساختمانی	۱۱۰	۲۳
*	—	محافظت ساختمانها در برابر حریق (بخش اول)	۱۱۱	۲۴
	$\frac{1-19047/56-2178}{1371/11/26}$	محافظت ساختمانها در برابر حریق (بخش دوم)	۱۱۲	۲۵
	$\frac{1-19045/56-2177}{1371/11/26}$	مبانی و ضوابط طراحی طرحهای آبرسانی شهری	۱۱۷	۲۶
	$\frac{1-17549/56-2009}{1371/11/3}$	دستورالعملهای همسان نقشه‌برداری (جلد چهارم)	۱۱۹	۲۷
*	$\frac{1-5-6437/54-4855}{1379/9/29}$	آیین نامه بتن ایران (تجدید نظر اول)	۱۲۰	۲۸
	$\frac{1-7444/56-786}{1371/4/31}$	مجموعه نقشه‌های همسان اجرایی ساختمانهای گوسفندداری	۱۲۲	۲۹
*	$\frac{1-19661/5-56-18217}{1372/10/15}$	مشخصات فنی و عمومی مخازن آب زیرزمینی	۱۲۴	۳۰
	$\frac{1-2-23097/5-56-23237}{1372/12/25}$	مجموعه نقشه‌های همسان اجرایی مخازن آب زیرزمینی	۱۲۵	۳۱
	$\frac{1-2-1093/54-964}{1377/3/9}$	مشخصات فنی عمومی تأسیسات مکانیکی ساختمانها (دو جلد)	۱۲۸	۳۲
	$\frac{1-2-5198/5-56-15671}{1373/12/7}$	موازين فنی ورزشگاههای کشور (چهار جلد)	۱۳۲	۳۳
	$\frac{1-5-162/54-2203}{1379/4/7}$	آیین نامه بارگذاری پلها (تجدید نظر اول)	۱۳۹	۳۴
	—	نقشه‌های همسان کلینیک‌ها و آزمایشگاههای دامپزشکی (سه جلد)	۱۴۰	۳۵
	—	راهنمای طراحی کارگاههای پرورش ماهیهای گرم آبی	۱۴۱	۳۶
	$\frac{1-2-6324/56-1338}{1374/11/25}$	ضوابط طراحی کارگاههای پرورش ماهیهای گرم آبی	۱۴۲	۳۷
	—	برنامه‌ریزی طراحی هتل	۱۴۳	۳۸

	—	تسهیلات پیاده روی (سه جلد)	۱۴۴	۳۹
	<u>۱۰۲-۱۴۱۰/۵۴-۸۹۵</u> ۱۳۷۶/۳/۱۹	تقاطع همسطح شهری (سه جلد)	۱۴۵	۴۰
	<u>۱۰۲-۲۰۴۲/۵۶-۵۶۰</u> ۱۳۷۵/۴/۲۰	ضوابط طراحی ساختمانهای پرورش گاو شیری	۱۴۷	۴۱
	—	نقشه‌های همسان ساختمانهای پرورش گاو شیری	۱۵۱	۴۲
*	—	راهنمای اجرای بتن در مناطق گرمسیری	۱۵۲	۴۳
	<u>۱۰۲-۷۴۴۴/۵۶-۱۵۲۳</u> ۱۳۷۵/۱۱/۹	آیین نامه طرح هندسی راهها	۱۶۱	۴۴
	<u>۱۰۲-۶۸۴۰/۵۴-۶۳۲۵</u> ۱۳۷۶/۱۱/۱۵	مقررات و معیارهای طراحی و اجرایی جرئیات همسان ساختمانی	۱۶۷	۴۵
	<u>۱۰۲-۲۲۰۶/۵۴-۱۹۱۷</u> ۱۳۷۷/۵/۴	ضوابط طراحی ساختمانهای اداری	۱۷۸	۴۶
	—	مبانی طراحی کلینیکها و آزمایشگاههای دامپزشکی	۱۸۳	۴۷
*	<u>۱۰۲-۶۰۱۹/۵۴-۵۰۹۳</u> ۱۳۷۸/۹/۲۷	بتن در مناطق گرمسیر	۱۸۴	۴۸
	<u>۱۰۲-۴۸۵۴/۵۴-۴۳۱۲</u> ۱۳۷۸/۸/۱۰	ضوابط طراحی سازه ای مجاری آب بر زیرزمینی بتنی	۱۸۵	۴۹
	<u>۱۰۲-۱۳۱۱/۵۴-۹۹۵</u> ۱۳۷۹/۳/۱۱	مشخصات فنی عمومی و اجرایی روشنایی راههای شهری	۱۹۵	۵۰
	<u>۱۰۲-۸۴۰۳/۵۴-۷۱۱۰</u> ۱۳۷۸/۱۲/۱۸	ضوابط طراحی سازه های بندهای انحراف	۱۹۸	۵۱
	<u>۱۰۵-۷۳۶/۵۴-۲۰۳</u> ۱۳۸۰/۱/۲۸	ضوابط طراحی فضاهای سبز شهرها	۲۰۳	۵۲
	—	دستورالعمل استفاده از امولوسیونهای قیری در راهسازی	۲۰۷	۵۳
	<u>۱۰۵-۸۰۵۳/۵۴-۵۸۹۸</u> ۱۳۷۹/۱۱/۱۱	راهنمای طراحی ساخت و نگهداری گروه‌ها	۲۱۴	۵۴
	—	خاکچالهای زباله شهر	۲۱۶	۵۵
	—	نقشه‌های همسان مجاری آب بر زیرزمینی بتنی	۲۱۸	۵۶
	<u>۱۰۵-۴۴۱۶_۵۴/۱۶۶۵</u> ۱۳۸۰/۴/۱۸	دستورالعمل ارزیابی زیست محیطی طرحهای مهندسی رودخانه (مراحل شناسائی، توجیهی و تفصیلی)	۲۲۷	۵۷

*	—	آیین نامه جوشکاری ساختمانی ایران	۲۲۸	۵۸
	<u>۱۰۲۰۲۱۳۶۱/۵۰۵۶-۲۰۵۸۱</u> ۱۳۷۲/۱۱/۱۸	ضوابط تعیین سطح زیربنا برای ساختمان بیمارستان	—	۵۹
*		مشخصات فنی- عمومی کارهای خطوط لوله آب و فاضلاب شهری	۳۰۳	۶۰
*	<u>۱۰۱/۱۷۳۰۷۳</u> ۱۳۸۲/۹/۱۵	دستورالعمل نحوه تعدیل آحاد بهای پیمان ها	-	۶۱
*	<u>۱۰۵/۴۶۱۷-۵۴/۱۷۵۳</u> ۸۰/۴/۲۳	رعایت ضوابط فنی ، حقوقی و قراردادی در پروژه های عمرانی	-	۶۲
*	<u>۱۳۳۴۰۲/۱۳۳۴۰۲</u> ت/۵۰۶۵۹ هـ ۹۴/۹/۲۲	آیین نامه تضمین برای معاملات دولتی		۶۳
	۱۳۸۶/۴/۶	حد نصاب معاملات جدید (به استناد تبصره ۱ ماده ۳ قانون برگزاری مناقصات)	-	۶۴
*	<u>۲۹۲/۵۳۷۰</u> ۸۷/۴/۲۴	عقد قرارداد با پیمانکاران دارای کد اقتصادی	-	۶۵
*	<u>۲۳۱۸۶</u> ۱۳۸۱/۳/۲۸	طرح طبقه بندی مشاغل شرکت های خدمات پیمانکاری تأمین نیروی انسانی	-	۶۷
*	<u>۲۹۵۰۷/۵۳۸۶۹</u> ۱۳۸۲/۱۰/۲۶	آیین نامه تسریع در روند بازگشت اتباع افغانی	-	۶۸
*	<u>۱۰۰/۶۸۱۱۸</u> ۹۱/۸/۲۱	دستورالعمل انضباط مالی و ارتقاء بهره وری و بهبود کیفیت و صرفه جویی در هزینه و زمان اجرای طرح ها	-	۶۹
	<u>۹۴/۱۵۸۷۶۴</u> ۹۴/۷/۱۳	دستورالعمل تعیین دامنه قیمت های متناسب پیشنهادی در مناقصات یک مرحله ای و دو مرحله ای	-	۷۰
*	<u>۳۹۰۳۹/۲۶۵۱۰</u> ۱۳۸۸/۲/۹	آیین نامه راهکارهای افزایش ضمانت اجرایی و تقویت حساسیتی	-	۷۱
*	<u>۱۳۸۹</u>	آیین نامه ایمنی امور پیمانکاری	-	۷۲

نمونه فرم بیمه نامه کارها

مربوط به مناقصه: اجرای ۳۵ حوضچه از تنمه حوضچه های باقیمانده قرارداد لوله گذاری فاز دوم از باقیمانده اراضی ۳۷۷ هکتاری شهر یزد این پیشنهاد دهنده با امضاء ذیل این ورقه بدینوسیله تأیید می نماید که چنانچه به عنوان برنده مناقصه فوق انتخاب گردد در موقع عقد قرارداد آن قسمت از عملیات موضوع قرارداد مناقصه مزبور را به طوری که در شرایط مناقصه و ماده ۲۱ شرایط عمومی پیمان پیش بینی شده است در مقابل خطرات احتمالی مربوط به اجرای عملیات نزد یکی از شرکت های بیمه مورد قبول کارفرما به شرح جدول زیر بیمه نماید.

عملیات موضوع بیمه	حوادث موضوع بیمه	مبلغ کل مورد بیمه	هزینه بیمه

ضمناً تأیید می نماید که جدول فوق الذکر با اطلاع کامل از نرخ بیمه و فرانشیز و غیره تکمیل و تسلیم شده است.

همچنین تأیید می شود در موقع مبادله قرارداد بیمه نامه مربوطه تنظیم و تسلیم گردد و چنانچه به علت تشریفات بیمه یا هر علت دیگر این امر میسر نشود تا حداکثر سه ماه پس از مبادله قرارداد مکلف به تسلیم بیمه نامه مربوط بوده و در صورت تاخیر آنگاه دستگاه اجرایی مطابق ماده ۲۱ شرایط عمومی پیمان راساً در این مورد اقدام خواهد نمود و البته چنانچه در این خلال حوادث سوئی پیش آمد نماید که به عملیات انجام شده آسیب وارد نماید این پیشنهاد دهنده مسئول خسارات ناشی از آن می باشد.

تاریخ:/...../.....

نام و نام خانوادگی و امضاء مجاز تعهدآور و مهر پیشنهاد دهنده:

تعهد نامه اجرا و پذیرش مسؤلیت ها

موضوع مناقصه: اجرای ۳۵ حوضچه از تتمه حوضچه های باقیمانده قرارداد لوله گذاری فاز دوم از باقیمانده اراضی ۳۷۷ هکتاری شهر یزد

شرکت ثبت شده به شماره ثبت شرکتهای تعهد می نماید:

الف - در صورت وجود عدم تطابق مفاد اساسنامه و یا تعداد و وضع شرکاء با مفاد مقررات آیین نامه تشخیص صلاحیت و تعیین گروه و رتبه شرکتهای پیمانکاری، تأسیساتی و تجهیزاتی مصوب هیأت وزیران در مناقصه فوق الذکر برحسب دعوت و یا آگهی عمومی شرکت نموده و برنده تشخیص داده شدم قبل از عقد قرارداد و حداکثر تا پایان مهلت مقرر برای عقد قرارداد مفاد اساسنامه و تعداد و وضع شرکاء خود را با مفاد آیین نامه مذکور تطبیق دهم، همچنین تعهد می نمایم چنانچه این شرکت به عنوان برنده دوم مناقصه تعیین گردید و عقد قرارداد با برنده اول مناقصه ممکن نشد و دستگاه اجرایی به این شرکت که برنده دوم است مراجعه نمود قبل از عقد قرارداد خود را طوری آماده نمایم که حداکثر تا پایان مهلت قانونی مقرر برای عقد قرارداد، مفاد اساسنامه و تعداد و وضع شرکاء خود را با مفاد آیین نامه مورد بحث مطابق دهم.

دستگاه مناقصه گزار اختیار دارد در صورت عدم انجام هر یک از تعهدات مذکور طی مهلت های مقرر قرارداد کار مورد مناقصه را با شرکت منعقد ننموده و تضمین مشارکت در مناقصه شرکت را نیز به نفع دولت ضبط نماید، بدیهی است از این بابت این شرکت حق هیچ نوع اعتراضی را نخواهد داشت.

ب - بدین وسیله تأیید می نماید که مهر و امضاء مجاز این پیشنهاد دهنده در آخر این اوراق نشان دهنده اطلاع کامل این پیشنهاد دهنده از متن قوانین، مصوبات، آیین نامه ها، دستورالعمل ها، بخشنامه ها و به طور کلی اسناد و مدارک پیمان می باشد.

محل مهر و امضاء صاحبان امضاء مجاز شرکت برای اسناد تعهد آور	سمت و نام و نام خانوادگی دارندگان امضاء مجاز شرکت برای اسناد تعهد آور
---	--

تعهد نامه دریافت و اجرای آئین نامه های حفاظت و ایمنی و سلامت کار

اجرای ۳۵ حوضچه از تنمه حوضچه های باقیمانده قرارداد لوله گذاری فاز دوم از باقیمانده اراضی ۳۷۷ هکتاری شهر یزد

بدینوسیله شرکت گواهی می نماید که در اسناد مربوط به مناقصه شرکت آب و

فاضلاب کلیه آئین نامه های حفاظت، ایمنی و سلامت کار مندرج در جدول زیر را در قالب یک CD به همراه اسناد تحویل گرفته و متعهد می شوم

حسب مورد کلیه مفاد مندرجات مربوط به این آئین نامه های مربوطه را اجرا نمایم، بدیهی است دریافت این سند از مسئولیت این شرکت که بر اساس

ضوابط مندرج در شرایط عمومی پیمان و مفاد آئین نامه ایمنی امور پیمانکاران یا کد طبقه بندی ۱۰۰/۶ بر عهده این شرکت گذاشته شده است

نمی گاهد و این شرکت خود را ملزم به رعایت کلیه قوانین و ضوابط مربوط به رعایت مسائل ایمنی که ممکن است در این جدول درج نشده باشد

ولی از طرف مراجع ذیرصلاح صادر شده یا خواهد شد می داند.

ردیف	عنوان	کد طبقه بندی آئین نامه	مراجع صادر کننده آئین نامه	مراجع ابلاغ کننده آئین نامه	ملاحظات
۱	دستورالعمل اجرایی ایمنی در پروژه های آب و فاضلاب شهری			شرکت آب و فاضلاب کشور	-
۲	ایمنی مخازن آب و استخرها	۱۰۰/۲۲	وزارت کار، تعاون و امور اجتماعی	کمیته ملی سلامت ایمنی و محیط زیست آب و فاضلاب کشور	
۳	آئین نامه اجرایی کارهای سخت و زیان آور	۱۰۰/۱۰	وزارت کار، تعاون و امور اجتماعی	کمیته ملی سلامت ایمنی و محیط زیست آب و فاضلاب کشور	
۴	آئین نامه بازنشنگی پیش از موعد	۱۰۰/۱۲	وزارت کار، تعاون و امور اجتماعی	کمیته ملی سلامت ایمنی و محیط زیست آب و فاضلاب کشور	
۵	آئین نامه ایمنی کار روی خطوط و تجهیزات برقدار	۱۰۰/۱۵	وزارت کار، تعاون و امور اجتماعی	کمیته ملی سلامت ایمنی و محیط زیست آب و فاضلاب کشور	
۶	آئین نامه حفاظت حمل و نقل ذخیره سازی و توزیع گاز مایع	۱۰۰/۲۰	وزارت کار، تعاون و امور اجتماعی	کمیته ملی سلامت ایمنی و محیط زیست آب و فاضلاب کشور	
۷	حفاظت و ایمنی در آزمایشگاهها	۱۰۰/۲۴	وزارت کار، تعاون و امور اجتماعی	کمیته ملی سلامت ایمنی و محیط زیست آب و فاضلاب کشور	
۸	آئین نامه ایمنی تصفیه خانه های آب و فاضلاب	۱۰۰/۲۵	وزارت کار، تعاون و امور اجتماعی	کمیته ملی سلامت ایمنی و محیط زیست آب و فاضلاب کشور	
۹	آئین نامه حفاری	-	-	شرکت آب و فاضلاب کشور	
۱۰	ایمنی جوشکاری و پرشکاری	۱۰۰/۱۷	وزارت کار، تعاون و امور اجتماعی	کمیته ملی سلامت ایمنی و محیط زیست آب و فاضلاب کشور	
۱۱	آئین نامه اجرایی کارگاههای سخت و زیان آور	۱۰۰/۱۱	وزارت کار، تعاون و امور اجتماعی	کمیته ملی سلامت ایمنی و محیط زیست آب و فاضلاب کشور	
۱۲	آئین نامه ایمنی سیستم اتصال زمین (ارتینگ)	۱۰۰/۱۶	وزارت کار، تعاون و امور اجتماعی	کمیته ملی سلامت ایمنی و محیط زیست آب و فاضلاب کشور	
۱۳	آئین نامه ایمنی امور پیمانکاران	۱۰۰/۶	وزارت کار، تعاون و امور اجتماعی	کمیته ملی سلامت ایمنی و محیط زیست آب و فاضلاب کشور	
۱۴	آئین نامه پیش گیری و مبارزه با آتش سوزی در کارگاهها	۱۰۰/۱۸	وزارت کار، تعاون و امور اجتماعی	کمیته ملی سلامت ایمنی و محیط زیست آب و فاضلاب کشور	
۱۵	آئین نامه حفاظت ساختمانها و کارگاهها	۱۰۰/۲	وزارت کار، تعاون و امور اجتماعی	کمیته ملی سلامت ایمنی و محیط زیست آب و فاضلاب کشور	

ردیف	عنوان	کد طبقه بندی آئین نامه	مرجع صادر کننده آئین نامه	مرجع ابلاغ کننده آئین نامه	ملاحظات
۱۶	آئین نامه حفاظت بهداشت عمومی در کارگاهها	۱۰۰/۱	وزارت کار، تعاون و امور اجتماعی	کمیته ملی سلامت ایمنی و محیط زیست آب و فاضلاب کشور	
۱۷	آئین نامه نحوه تشخیص و تایید مشاور فنی و خدمات	۱۰۰/۷	وزارت کار، تعاون و امور اجتماعی	کمیته ملی سلامت ایمنی و محیط زیست آب و فاضلاب کشور	
۱۸	آئین نامه مواد خطرناک و مواد قابل اشتعال و مواد قابل انفجار	۱۰۰/۱۹	وزارت کار، تعاون و امور اجتماعی	کمیته ملی سلامت ایمنی و محیط زیست آب و فاضلاب کشور	
۱۹	آئین نامه کمیته حفاظت فنی و بهداشت کار	۱۰۰/۵	وزارت کار، تعاون و امور اجتماعی	کمیته ملی سلامت ایمنی و محیط زیست آب و فاضلاب کشور	
۲۰	آئین نامه کارهای سخت و زیان آور	۱۰۰/۹	وزارت کار، تعاون و امور اجتماعی	کمیته ملی سلامت ایمنی و محیط زیست آب و فاضلاب کشور	
۲۱	آئین نامه کارهای ساختمانی	۱۰۰/۲۲	وزارت کار، تعاون و امور اجتماعی	کمیته ملی سلامت ایمنی و محیط زیست آب و فاضلاب کشور	
۲۲	آئین نامه آموزش ایمنی کارفرمایان کارگاه و کارآموزان	۱۰۰/۲۶	وزارت کار، تعاون و امور اجتماعی	کمیته ملی سلامت ایمنی و محیط زیست آب و فاضلاب کشور	
۲۳	آئین نامه وسایل حمل و نقل و جابه جا کردن مواد	۱۰۰/۳	وزارت کار، تعاون و امور اجتماعی	کمیته ملی سلامت ایمنی و محیط زیست آب و فاضلاب کشور	
۲۴	آئین نامه وسایل حفاظت اثرادی	۱۰۰/۸	وزارت کار، تعاون و امور اجتماعی	کمیته ملی سلامت ایمنی و محیط زیست آب و فاضلاب کشور	
۲۵	قانون کار	-	-	شرکت آب و فاضلاب کشور	
۲۶	قانون تامین اجتماعی	-	-	شرکت آب و فاضلاب کشور	
۲۷	قانونی ایمنی راهها	-	-	شرکت آب و فاضلاب کشور	
۲۸	حريم خطوط برق	-	-	شرکت آب و فاضلاب کشور	
۲۹	قلم ایمنی و آموزشی	-	-	شرکت آب و فاضلاب کشور	
۳۰	چک لیست ها	-	-	شرکت آب و فاضلاب کشور	

۳/۲۴

شرکت کننده در مناقصه

دفتر قراردادهای شرکت

تهیه کننده اسناد

اداره حفاظت و ایمنی

شماره ۷۵۷
تاریخ ۸/۷/۴۷
پست

بیتالی



وزارت کار و امور اجتماعی
سازمان کار و امور اجتماعی استان یزد

شرکت آب و فاضلاب یزد
سلام علیکم

احتراماً باستحضار میرساند بر طبق ماده ۱۲۰ قانون کار جمهوری اسلامی ایران اتباع بیگانه نمی توانند در ایران مشغول بکار شوند مگر آنکه اولاً دارای رویداد با حق کار مشخص بوده وثانیاً مطابق قوانین و آئین نامه های مربوطه ، پروانه کار دریافت دارند. لذا خواهشمند است نظارت نمایند تا اتباع بیگانه غیر مجاز بهیچ عنوان بکار گرفته نشوند.
لازم بذکر است مطابق بند ج قانون تنظیم بخشی از مقررات مالی دولت مصوبه مورخ ۸۰/۱۱/۲۷ و نیز ماده ۱۵۶ قانون برنامه چهارم توسعه اقتصادی ، اجتماعی و فرهنگی کشور، کارفرمایانی که نسبت بکار گماری غیر مجاز اتباع بیگانه اقدام می نمایند علاوه بر جریمه به مآخذ پنج برابر دستمزد روزانه در ازای هر روز کارکرد اتباع بیگانه غیر مجاز، بر طبق ماده ۱۸۱ قانون کار با توجه به شرایط و امکانات خا طی و مراتب جرم به مجازات حبس از ۹۱ تا ۱۸۰ روز محکوم خواهند شد.

سید حسن صفوی

رئیس سازمان کار و امور اجتماعی استان یزد

علی محمدی

گیرنده رونوشت:

اداره کل اتباع و مهاجرین خارجی استانداری یزد بزرگشماره ۵۵ شماره
۱۸۸۲/۳/۲۴ مورخ ۸۷/۵/۵ جیت استحضار



شرکت آب و فاضلاب استان یزد

شماره :
تاریخ :

فرم تعهد عدم به کارگیری عوامل کارفرما در انجام قرارداد

از :

به: شرکت آب و فاضلاب استان یزد

موضوع : تعهد عدم به کارگیری عوامل کارفرما در انجام قرارداد

اجرای ۳۵ حوضچه از تنمه حوضچه های باقیمانده قرارداد لوله گذاری فاز دوم از باقیمانده اراضی ۳۷۷ هکتاری شهر یزد

این شرکت متعهد می گردد بر اساس قانون منع مداخله کارکنان دولت از به کارگیری عوامل کارفرما به هر نحو ممکن در اجرای قرارداد فیما بین پرهیز نماید . در صورت تخلف ، کار فرما طبق ضوابط و مقررات نسبت به فسخ قرارداد و جبران خسارت وارده اقدام می نماید .

امضاء مدیر عامل/نماینده مجاز شرکت :..... مهر شرکت تاریخ:

تعهد نامه اجرا و پذیرش مسئولیت ناشی از مقررات

و اسناد و مدارک عمومی مناقصه و پیمان

مربوط به مناقصه: اجرای ۳۵ حوضچه از تمه حوضچه های باقیمانده قرارداد لوله گذاری فاز دوم از باقیمانده اراضی ۳۷۷ هکتاری شهر یزد

الف: بدینوسیله تایید می نماید که مهر و امضای مجاز این پیشنهاد دهنده در آخر این اوراق نشان دهنده اطلاع کامل این پیشنهاد دهنده از متن قوانین مصوبات آیین نامه ها، دستورالعمل ها، بخشنامه ها و بطور کلی اسناد و مدارک نامبرده شده در بند (ج) ذیل می باشد.

ب: همچنین بدینوسیله تایید می شود که اسناد و مدارک موضوع بند (ج) ذیل نیز جزو اسناد و مدارک این مناقصه و پیمان است و متن و مفاد و ترتیبات مقرر شده در آنها در ارتباط با این مناقصه و پیمان مورد قبول این پیشنهاد دهنده بوده و تمامی مسئولیت های لازم و نیز اجرای کامل آنها نیز پذیرفته توسط این پیشنهاد دهنده، تقدیر و تعهد می شود.

ج: فهرست مقررات و اسناد و مدارک عمومی مناقصه و پیمان

- ۱- آیین نامه تعیین برنده مناقصه مصوب خرداد ماه ۱۳۵۲ و اطلاعات بعدی آن
- ۲- آیین نامه شماره ۵۳۸۶۹/ت/۲۹۵۰۷ مورخ ۱۳۸۲/۹/۲۶ ریاست جمهوری مربوط به بکارگیری اتباع بیگانه
- ۳- مصوبه ۴۲۹۵۶/ت/۲۸۴۹۳ مورخ ۱۳۸۲/۹/۱۱ هیات وزیران در مورد پیش پرداخت
- ۴- آیین نامه و مقررات حفاظت کاگاههای ساختمانی
- ۵- ماده ۱۲۷ قانون مجازات عمومی در مورد حفظ آثار مذهبی یا ملی یا تاریخی
- ۶- آیین نامه اجرائی تبصره ۶۶ قانون بودجه سال ۱۳۶۶ کل کشور در مورد نحوه بهره برداری از معادن شن و ماسه

۷- نمونه پیمان و شرایط عمومی پیمان

۸- دستورالعمل نحوه واگذاری کار تاسیساتی (بخشنامه شماره ۴۳۶۶-۱۵۸۹۵/۵۰ مورخ ۱۳۶۷/۱۰/۲۱ سازمان برنامه و بودجه)

۹- دستور العمل محاسبه آهن مصرفی مورد نیاز طرحهای عمرانی (بخشنامه شماره ۱۶۱۰۶۶۶۷۰-۱ مورخ ۱۳۶۰/۱۲/۱۳ سازمان برنامه و بودجه)

۱۰- دستورالعمل تعدیل آحاد بهای پیمان های پیمانکاری (بخشنامه شماره ۱۰۱/۱۷۳۰۷۳ مورخ ۱۳۸۲/۹/۱۵ سازمان برنامه و بودجه)

۱۱- بخشنامه های شماره ۱۶۳۰۰/۵۴/۵۵۵۰-۱ مورخ ۱۳۶۳/۱۲/۲۲ و شماره ۶۷۷۲/۵۴/۲۸۰۰-۱ مورخ ۱۳۶۳/۶/۲۸ سازمان مدیریت و برنامه ریزی و ضوابط آن راجع به حق بیمه کارکنان شاغل در طرح های عمرانی (موضوع مصوبات جلسات ۱۲۹ و ۱۴۳ شورای عالی تأمین اجتماعی این بخشنامه صرفاً در مورد کارهایی که با قدمت های پایه و از محل اعتبارات عمرانی انجام می شود نافذ است)

۱۲- مشخصات فنی عمومی کارهای: ۱- تشریح شماره ۲ ۲- سازمان برنامه و بودجه

رعایت قانون حداکثر استفاده از توان تولیدی و خدماتی کشور و حمایت از کالای ایرانی مصوب ۱۳۹۸/۰۲/۱۵ خصوصا تهیه کالای های تولید داخل در طول اجرای پروژه تاکید می گردد و لازم الاجرا می باشد.

- ۱۳- بخشنامه شماره ۱۲۱۹۱۹/۵۴/۵۲۰۰-۱ مورخ ۱۳۶۴/۱۱/۱۷ سازمان برنامه و بودجه در مورد نحوه پرداخت ارزش قبل از استخراج مصالح معدنی مصرفی در طرحهای عمرانی
- ۱۴- بخشنامه شماره ۱۲۶۵/۵۴/۴۲۰-۱ مورخ ۱۳۶۳/۲/۵ سازمان برنامه و بودجه در مورد هزینه حمل مصالح سنگی مربوط به فهرست بهای ابنیه
- ۱۵- بخشنامه شماره ۵۲/۱۶۰۵-۵ مورخ ۱۳۵۹/۴/۲۴ سازمان برنامه و بودجه و فرم قرارداد کارفرمایان و کارگران جهت کار معین در کارگاههای ساختمانی. تاسیساتی، راهسازی
- ۱۶- بخشنامه های شماره ۱۱۰۸۲/۵۴/۵۰۹۰-۱ مورخ ۱۳۶۲/۹/۴ و شماره ۵۱۸۸/۵۴/۱۳۰۰-۱ مورخ ۱۳۶۱/۴/۸ سازمان برنامه و بودجه در مورد نحوه محاسبه میزان ناشیبات مجاز حاصل از تاخیر در پرداخت صورت وضعیتها
- ۱۷- سایر مقررات جاری که بهر نحو در ارتباط با این مناقصه و پیمان و اجرای آن می باشد.

تاریخ:

نام پیشنهاد دهنده:

نام و نام خانوادگی و امضای مجاز

تعهدآور و مهر پیشنهاد دهنده

مراتب مشروح در این فرم در ارتباط با تکالیف و اختیارات و مسئولیت های ناشی از این پیمان و مناقصه مورد تایید و قبول این مناقصه گزار و کارفرما بوده و در این مناقصه و پیمان بدان عمل خواهد شد.

نام و امضای کارفرما (در پیمان)

نام و امضای مناقصه گزار (مناقصه)

شرکت آب و فاضلاب استان یزد

با سلام

احتراما بر اساس مفاد دستورالعمل اجرایی آئین نامه ایمنی امور پیمانکاری که در تاریخ ۱۳۸۸/۱۲/۳ توسط شورایعالی حفاظت فنی تدوین و در تاریخ ۱۳۸۹/۳/۵ به تصویب وزیر تعاون، کار و رفاه اجتماعی رسیده پیمانکاران جهت انعقاد قرارداد با دستگاههای اجرایی می‌بایست نسبت به اخذ گواهینامه ایمنی از اداره کل تعاون، کار و رفاه اجتماعی اقدام نمایند .
لذا خواهشمند است به کلیه پیمانکاران خود ابلاغ فرمائید پیش از انعقاد قرارداد، گواهی تایید صلاحیت ایمنی را که از سوی این اداره کل صادر گردیده است را ارائه نمایند .

علی بخشی
مدیر روابط کار

نشانی:

یزد - بلوار دانشجو

سه راه تعاون - بلوار

برقی - مجتمع ادارات

کد پستی:

۸۹۱۶۱۸۳۱۸

تلفن:

۰۲۵۱-۸۲۶۳۷۱۰۰۱۹

دورنگار:

۰۲۵۱-۸۲۶۳۷۲۵

نارنما:

yazd.mcls.gov.ir

بسمه تعالی

تعهد نامه پیشنهاد دهنده در مورد عدم شمول قانون منع مداخله کارمندان در معاملات دولتی مورخ ۱۳۳۷/۱۰/۲۲

مربوط به مناقصه : اجرای ۳۵ حوضچه از تنمه حوضچه های باقیمانده قرارداد لوله گذاری فاز دوم از باقیمانده اراضی ۳۷۷ هکتاری شهر یزد این پیشنهاددهنده با امضاء ذیل این ورقه ، بدینوسیله تایید می نماید که مشمول ممنوعیت مذکور در قانون منع مداخله کارمندان دولت در معاملات دولتی مصوب دیماه ۱۳۳۷ نمی باشد و چنانچه خلاف این موضوع به اثبات برسد ، کارفرما یا مناقصه گزار حق دارد که پیشنهاد ارائه شده برای مناقصه فوق را مردود و تضمین شرکت در مناقصه را ضبط نماید .

همچنین قبول و تایید میگردد که هر گاه این پیشنهاد دهنده برنده مناقصه فوق تشخیص داده شود و بعنوان پیمانکار ، پیمان مربوط را امضا نماید و بر خلاف اظهارات فوق در خلال مدت پیمان (تا تحویل موقت) به اثبات برسد یا چنانچه افرادی را که مشمول ممنوعیت مذکور در قانون فوق هستند در این پیمان سهیم و ذینفع نماید و یا قسمتی از کار را به آنها محول کند کارفرما حق خواهد داشت که قرارداد را فسخ و ضمانت نامه انجام تعهدات پیمانکار را ضبط و خسارت وارده در اثر فسخ پیمان و تأخیر اجرای کار را از اموال او اخذ نماید تعیین میزان خسارت وارده با تشخیص کارفرما می باشد .

این پیشنهاد دهنده متعهد می شود چنانچه در حین اجرای پیمان به دلیل تغییرات و یا انتصابات در دستگاه دولت مشمول قانون مزبور گردد مراتب را بلافاصله به اطلاع کارفرما برساند تا طبق مقررات به پیمان خاتمه داده شود ، بدیهی است چنانچه این پیشنهاد دهنده مراتب فوق را بلافاصله به اطلاع نرساند نه تنها کارفرما حق دارد پیمان را فسخ نموده و ضمانت نامه های مربوط را ضبط نماید بلکه خسارات ناشی از فسخ پیمان و یا تأخیر در اجرای کار را نیز بنا به تشخیص خود از اموال این پیشنهاد دهنده وصول خواهد نمود.

مضافاً این پیشنهاد دهنده اعلام می دارد که بر مجازاتهای مترتب بر متخلفین از قانون فوق آگاهی کامل دارد در صورت تخلف مستحق مجازاتهای مربوطه می باشد .

نام پیشنهاد دهنده :

تاریخ : / /

نام و نام خانوادگی و امضای مجاز تعهد آور و مهر پیشنهاد دهنده :

خوداظهاری عدم شمول تعارض منافع حوزه قراردادها و معاملات

بدینوسیله شرکت به شماره ثبت و کد اقتصادی و شناسه ملی به نشانی: کدپستی.....

اجرای ۳۵ حوضچه از تته حوضچه های باقیمانده قرارداد لوله گذاری فاز دوم از باقیمانده اراضی ۳۷۷ هکتاری شهر یزد

بعنوان یکی از شرکت کنندگان در فراخوان معاملات موضوع فراخوان

تائید می‌نماید، که مشمول ممنوعیت‌های مذکور در بخشنامه مدیریت تعارض منافع ابلاغی وزارت نیرو به تاریخ ۱۳۹۹/۰۸/۱۸ (مانند رانت اطلاعاتی، رانتهای سیاسی، اتحاد بین ناظر و منظور، پذیرش هدیه، تبانی بین کارفرما و پیمانکاران در قراردادهای منعقد و استخدام و بکارگیری اقوام و بستگان درجه یک و ... نمی‌باشد و در صورت شمول مکلف به افشا هستیم چنانچه خلاف این موضوع به اثبات برسد، مطابق با بند ۲ بخشنامه وزیر محترم نیرو به شماره ۹۹/۳۳۱۴۴/۰۵/۱۵۵ مورخ ۱۳۹۹/۰۸/۱۸ کارفرما حق دارد که قرارداد را حسب مورد فسخ یا ابطال نموده و تضمین حسن انجام تعهدات این شرکت را ضبط نماید. و این امر مانع از پیگیری قضایی و اداری تخلف احتمالی نمی‌باشد.

همچنین قبول و تائید می‌گردد که هرگاه این شرکت، پیمان مربوط را امضا نماید و خلاف اظهارات فوق در خلال مدت پیمان (تا تحویل موقت) به اثبات برسد، یا چنانچه افرادی را که مشمول بخشنامه فوق هستند در این پیمان سهام یا ذینفع نماید و یا قسمتی از کار را به آنها محول کند، کارفرما حق خواهد داشت که قرارداد را حسب مورد فسخ یا ابطال نموده و تضمین حسن انجام تعهدات این شرکت را ضبط و خسارت وارده در اثر فسخ یا ابطال پیمان و تاخیر در اجرای کار را از شرکت اخذ نماید. تعیین میزان خسارت وارده با تشخیص کارفرما می‌باشد.

این شرکت متعهد می‌شود چنانچه در حین اجرای پیمان به هر دلیلی اعم از تغییرات و یا انتصابات دستگاه دولت و..... مشمول بخشنامه مزبور گردد، مراتب را بلافاصله به اطلاع کارفرما برساند، تا طبق مقررات مربوطه به پیمان خاتمه داده شود. بدیهی است چنانچه آن شرکت مراتب فوق را بلافاصله به اطلاع کارفرما نرساند، کارفرما حق دارد پیمان مورد نظر را فسخ و تضمین های مربوطه را ضبط کند. علاوه بر آن کارفرما حق خواهد داشت خسارات ناشی از فسخ و یا تاخیر در اجرای کار را نیز بنا به تشخیص خود از اموال وی وصول نماید.

مضافاً این شرکت اعلام می‌دارد نسبت به مجازات‌های مترتب بر متخلفین از بخشنامه یادشده آگاهی کامل داشته و هرگونه مسئولیت حقوقی، انتظامی، قضائی و ... ناشی از عدم رعایت آن نیز بر عهده این شرکت می‌باشد.

نام و نام خانوادگی اعضاء تعهد آور

تاریخ/مهر و امضای مجاز

شرایط خصوصی

این شرایط خصوصی، در توضیح و تکمیل موادی از شرایط عمومی پیمان است که تعیین تکلیف برخی از موارد در آنها به شرایط پیمان موکول شده است و هیچ گاه نمی تواند مواد شرایط عمومی پیمان را نقض کند. از این رو، هرگونه نتیجه گیری و تفسیر مواد مختلف این شرایط خصوصی، به تنهایی و بدون توجه به مفاد ماده مربوط به آن در شرایط عمومی پیمان بی اعتبار است. شماره و حروف به کار رفته در مواد این شرایط خصوصی، همان شماره و حروف مربوط به آن در شرایط عمومی پیمان است.

اگر شرایط عمومی مصوب سازمان برنامه و بودجه همراه اسناد و مدارک پیمان نباشد، شرایط عمومی ابلاغ شده از سوی سازمان برنامه و بودجه به شماره ۱۰۴/۱۰۸۸-۵۴/۸۴۲ مورخ ۱۳۷۸/۳/۳ بر این پیمان حاکم است.

ماده ۱۷ - الف) پیمانکار متعهد است که برای اجرای موضوع پیمان، تعداد - نفر / ماه کارشناس خارجی با تخصصهای تعیین شده در زیر، به کار گمارد.

* * *

ماده ۱۸ - ب) آخرین مهلت پیمانکار، برای ارائه برنامه زمان بندی تفصیلی اجرای کار ۵ روز از تاریخ مبادله قرارداد است. جزئیات روش تهیه برنامه زمان بندی تفصیلی و بهنگام کردن آن به شرح زیر است:

* * *

ماده ۱۸ - ه) گزارش پیشرفت کار پیمانکار باید دارای جزئیات زیر باشد.

در تهیه گزارشها باید فعالیت های انجام شده در هر بخش و نمودار در آن ماه و ماههای قبل با رنگ های متفاوت در اندازه A۴ مشخص گردیده در هر بخش و نمودار در آن ماه و ماههای قبل با رنگ های متفاوت در اندازه A۴ مشخص گردیده و نیز تصاویر رنگی از کار به آن ضمیمه شود. این گزارش باید در دو نسخه جهت دستگاه نظارت و به تعداد نسخ مورد نیاز دیگر جهت سازمانهایی که کارفرما اعلام می دارد تهیه و حداکثر تا سوم ماه بعد به دستگاه نظارت ارسال شود. گزارش پیشرفت ماهیانه با استفاده از برنامه زمانبندی تفصیلی و هماهنگ با آن تهیه خواهد شد.

همچنین پیمانکار باید از کلیه فعالیت های اجرایی در هر ماه یک آلبوم شامل ۲۰ قطعه عکس رنگی با بیان توضیحات لازم که مورد تایید دستگاه نظارت باشد در دو نسخه تهیه نموده یک نسخه تحویل کارفرما و یک نسخه تحویل دستگاه نظارت نماید.

پیمانکار ملزم به داشتن دفتر گزارش کار و ثبت وقایع روزانه در کارگاه می باشد.

ماده ۲۰ - الف) تامین آب، سوخت و مخبرات و به طور کلی، تجهیز کامل کارگاه به نحوی که برای اجرای کار طبق اسناد و مدارک پیمان لازم است به عهده پیمانکار می باشد.

ماده ۲۰ - ب و ۲۰ ز) کارفرما به شرح زیر مصالح، تجهیزات و ماشین آلات را تامین می کند.

فقط تامین لوله و اتصالات طبق مفاد فهرست بهای دستمزدی به عهده کارفرما (تحویل در محل انبار کارفرما) می باشد و در بقیه موارد هیچگونه تعهدی نسبت به تامین موارد مذکور نخواهد داشت.

ماده ۲۰ - ه) پیمانکار باید مشخصات تعیین شده در زیر را در تامین ماشین آلات رعایت کند کلیه ماشین آلات مناسب و با ضرایب ایمنی بالا خواهد بود.

ماشین آلات و تجهیزات کافی با مشخصات فنی مناسب جهت اجرای کار در مدت قرارداد و مناسب با شرایط کاری از سوی پیمانکار تهیه و بکار گمارده می شود.

ماده ۲۰ - ح) پیمانکار متعهد است که برای کارکنان کارفرما ، مهندس مشاور و آزمایشگاه ، به شمار افراد زیر ، دفتر کارگاهی ، مسکن کارگاهی و غذا ، به تفکیک و به شرح و مشخصات زیر تامین کند :

پیمانکار متعهد است:

جهت استقرار پرسنل دستگاه نظارت ، کارفرما و آزمایشگاه ساختمان مناسب به همراه تامین غذای روزانه و لوازم اداری در محل پروژه بصورت مستقل اقدام نماید که هزینه های آن در قالب تجهیز و برچیدن کارگاه لحاظ شده است .

ماده ۲۱ - ج) قسمتهایی از موضوع پیمان که پیمانکار باید بیمه کند و همچنین موارد یا حوادثی که باید مشمول بیمه گردد ، به شرح زیر است :

پیمانکار موظف است نسبت به اخذ بیمه نامه مسئولیت در برابر کارگران و اخذ بیمه نامه مسئولیت در برابر اشخاص ثالث و تاسیسات ارگانهای مختلف با هزینه خود و نیز اخذ بیمه نامه تمام خطر با هماهنگی و هزینه کارفرما اقدام نماید .

ماده ۲۱ - و) چگونگی پرداخت هزینه احداث و نگهداری راههای انحرافی به پیمانکار به شرح ذیل است :

* * *

ماده ۲۲ - الف) شمار نسخه های نقشه ها و مشخصات فنی که بدون دریافت هزینه در اختیار پیمانکار قرار می گیرد ، به شرح ذیل است :

- یک سری از نقشه و برآورد به به پیمانکار تحویل خواهد شد .

ماده ۲۲ - ح) شمار نسخه ها و مشخصات دستورالعملهای راه اندازی ، تعمیر ، نگهداری و راهبری و نقشه های چون ساخت که پیمانکار تهیه می کند ، به شرح زیر است :

- پیمانکار ملزم به تهیه و تنظیم صورت مجالس کارهای انجام شده با هماهنگی ناظر مقیم می باشد .

- تهیه نقشه های ازیبیل (چون ساخت) با رعایت شرح خدمت نقشه برداری و **gis ready پیوست الزامی است.**

ماده ۲۴ - ب) پیمانکار موظف است که در انتخاب پیمانکاران جزء ، موارد زیر را رعایت کند

پیمانکار می بایستی قبل از انتخاب پیمانکاران جز مورد را به صورت مکتوب به کارفرما اطلاع دهد و به کارگیری این پیمانکاران منوط به موافقت کارفرما می باشد.

ماده ۲۸ - الف) پیمانکار زمین مورد نیاز برای تجهیز کارگاه را به شرح زیر ، تامین می کند .

* * *

ماده ۲۹ - هـ) تعدیل نرخ پیمان ، به شرح زیر است :

تعدیل نرخ پیمان براساس بخشنامه شماره ۱۰۱/۱۷۳۰۷۳ مورخ ۱۳۸۲/۰۹/۱۵ سازمان مدیریت و برنامه ریزی کشور خواهد بود

ماده ۳۲ - ج) هزینه انجام آزمایشهای زیر ، به عهده پیمانکار است :

* * *

ماده ۳۵ . دریافت وجوه سپرده تضمین حسن انجام کار پیمان ، طبق مصوبه شماره ۱۲۳۴۰۲/ت/۵۰۶۵۹ هـ مورخ ۹۴/۹/۲۲ هیات وزیران است .

* * *

ماده ۳۶ . میزان ، روش پرداخت و نحوه واریز پیش پرداخت پیمان ، طبق مصوبه شماره ۱۲۳۴۰۲/ت/۵۰۶۵۹ هـ مورخ ۹۴/۹/۲۲ هیأت وزیران است .

* * *

ماده ۳۸ - الف) میزان و ترتیب پرداختهای ارزی به پیمانکار ، برای متخصصان خارجی، به شرح زیر است :

* * *

ماده ۳۸ - ب) کارفرما ارزش مورد نیاز برای تامین مصالح و تجهیزات زیر را از خارج کشور تامین میکند .

* * *

ماده ۳۸ - هـ) کارفرما ارزش مورد نیاز برای خرید ماشین آلات و ابزار خاصی که در زیر نام برده شده است . طبق شرایط زیر تامین می کند .

* * *

ماده ۳۹ - ب) پیمانکار موظف است که پیش از تکمیل کل کار ، قسمتهای زیر را در زمانهایی که برای هر یک از آنها به شرح زیر تعیین شده است ، تکمیل کند و به کارفرما تحویل دهد .

* * *

ماده ۴۷ - د) ماشین آلات اختصاصی این پیمان که در صورت فسخ پیمان باید برای اتمام کار به صورت اجاره در اختیار کارفرما قرار گیرد ، به شرح ذیل است .

* * *

ماده ۴۹ - ب) هزینه بالاسری پیمانکار دوره تعلیق به میزان و ترتیب تعیین شده در زیر پرداخت می شود .

هزینه بالاسری در دوران تعلیق با توافق طرفین تعیین می گردد.

ماده ۵۰ - الف) در صورت اتمام پیش از موعد کار ، کارفرما هزینه تسریع کار را به نحو تعیین شده در زیر به پیمانکار پرداخت می کند .

* * *

ماده ۵۰ - ب - ۶) خسارت تاخیر غیر مجاز پیمان (ناشی از کار پیمانکار) به میزان و ترتیب زیر ، از پیمانکار وصول می شود .

۱- طبق ماده ۵۰ شرایط عمومی پیمان رفتار خواهد شد .

۲- به ازای هر روز تاخیر غیر مجاز در اجرای پروژه علاوه بر جریمه بند یک به میزان ۰,۰۰۵ مبلغ اولیه پیمان از پیمانکار کسر می گردد

کارفرما

شرکت آب و فاضلاب استان یزد
به نمایندگی آقایان
جلال علمدار و احمد کارگران

دستگاه نظارت

پیمانکار

معاونت بهره برداری و توسعه آب
به نمایندگی
داوود مخلص



جمهوری اسلامی ایران
وزارت نیرو

دستور العمل

الزامات سلامت، ایمنی و محیط زیست

پیمانکاران وزارت نیرو

دفتر مدیریت بحران و پدافند غیرعامل

زمستان ۱۴۰۲



جمهوری اسلامی ایران
وزارت نیرو

نظام نامه سلامت، ایمنی، محیط زیست، پدافند غیرعامل و مدیریت بحران وزارت نیرو

دستورالعمل الزامات سلامت، ایمنی و محیط زیست پیمانکاران

مقام تصویب کننده: وزیر نیرو

دریافت کنندگان سند برای اجرا:

- معاونت های حوزه ستادی وزارت نیرو
- مراکز و دفاتر مستقل حوزه ستادی وزارت نیرو
- سازمان انرژی های تجدیدپذیر و بهره‌وری انرژی برق (ساتبا)
- سازمان توسعه و بهره‌برداری فناوری های نوین آب های جوی
- شرکت های مادر تخصصی و زیرمجموعه
- موسسات آموزشی و پژوهشی وابسته به وزارت نیرو
- دفتر مدیریت بهره‌وری و نوسازی اداری وزارت نیرو

اسناد بالادستی :

- سیاست های کلی اصل ۴۴ قانون اساسی جمهوری اسلامی ایران
- قانون کار، مصوب مجمع تشخیص مصلحت نظام مورخ ۱۳۶۹/۰۸/۲۹
- نظام نامه سلامت، ایمنی، محیط زیست، پدافند غیرعامل و مدیریت بحران شماره ۱۴۰۲/۳۰۹۹۸/۱۰/۱۰۰ مورخ ۱۴۰۲/۰۶/۰۱ ابلاغی وزیر نیرو
- آیین نامه ایمنی امور پیمانکاری مصوب وزیر کار و امور اجتماعی مورخ ۱۳۸۹/۳/۵
- آیین نامه آموزش ایمنی کارفرمایان، کارگران و کارآموزان، مصوب وزیر کار و امور اجتماعی مورخ ۱۳۸۹/۳/۵
- شرایط عمومی پیمان - نشریه شماره ۴۳۱۱ نظام فنی اجرایی، مصوب سازمان برنامه و بودجه کشور

فهرست مطالب

صفحه	عنوان
۲	مقدمه
۲	۱- هدف
۲	۲- دامنه کاربرد
۳	۳- مسئولیت‌ها
۳	۴- تعاریف
۵	۵- دستورکار
۵	۵-۱- الزامات کلی
۶	۵-۲- وظایف
۶	۵-۲-۱- وظایف کارفرما
۱۰	۵-۲-۲- وظایف پیمانکار
۱۲	۵-۲-۳- وظایف مسئول HSE پیمانکار
۱۳	۵-۲-۴- آموزش‌های HSE رده‌های شغلی
۱۴	۵-۲-۵- نظارت، ممیزی و بازرسی HSE
۱۵	۶- پیوست‌ها
۱۵	۷- بازنگری
۱۶	۸- کنترل سند
۱۷	۹- پدیدآورندگان

شماره سند: ۱۴۰۲/۴۸/۱۴۰ تاریخ صدور: شماره تجدید نظر: تاریخ تجدید نظر:	نظام نامه سلامت، ایمنی، محیط زیست، پدافند غیرعامل و مدیریت بحران وزارت نیرو
دستورالعمل الزامات سلامت، ایمنی و محیط زیست پیمانکاران	

مقدمه

با اجرای سیاست‌های کلی اصل ۴۴ قانون اساسی جمهوری اسلامی ایران و روند رو به رشد واگذاری فعالیت‌های دولتی به بخش خصوصی در کشور و استفاده از اشخاص حقیقی و حقوقی واجد صلاحیت برای انجام امور محوله، یکی از مهم‌ترین رویکردهای وزارت نیرو استفاده از ظرفیت بخش خصوصی در قراردادهای طراحی، توسعه، احداث، بهره‌برداری و خدمات می‌باشد. شتاب گرفتن روند برون‌سپاری فعالیت‌ها، مدیریت غیرمتمرکز و مدیریت بخش غیردولتی و خصوصی، تعدد شرکت‌های پیمانکاری می‌تواند منجر به افزایش نرخ حوادث در این بخش و پیامدهای حقوقی، اقتصادی، فرهنگی - روانی و اجتماعی بر جامعه و وزارت نیرو گردد و با هدررفت سرمایه‌های انسانی و مادی کشور، زمینه‌ساز اخلال در خدمات‌رسانی به مشترکین و ایجاد نارضایتی آنها شود. تحمیل هزینه‌های ناشی از حوادث به پیمانکاران، منجر به افزایش قیمت مناقصات، مشکلات قضایی و حقوقی ناشی از حادثه، بار مالی زیاد و تأخیر در انجام پروژه‌ها و اتلاف وقت خواهد شد. هرچند فعالیت پیمانکاران از جهت رعایت اصول ایمنی و بهداشت کار، تابع قوانین و الزامات فنی و ایمنی مراجع ذیصلاح کشور است، لیکن به منظور توجه به ملاحظات ایمنی و مسئولیت‌های متقابل کارفرما و پیمانکار در قراردادها، اطمینان از کفایت الزامات ایمنی، جلوگیری از بروز حوادث و بیماری‌های شغلی، یکسان‌سازی اصول کلی و مبانی ایمنی و بهداشت کار در فعالیت‌های پیمانکاران و ایجاد وحدت رویه در نحوه فراخوان، بکارگیری و نظارت بر پیمانکاران، دستورالعمل الزامات سلامت، ایمنی و محیط زیست پیمانکاران تدوین و ابلاغ می‌گردد.

۱- هدف

هدف کلی از تدوین و ابلاغ این دستورالعمل، ارتقاء سطح *HSE* فعالیت‌های پیمانکاری از طریق ایجاد سازوکار یکپارچه، هدفمند و اثربخش و حصول اطمینان از رعایت الزامات و مقررات *HSE* و ارتقای عملکرد پیمانکاران در این حوزه به منظور ایجاد شرایط ایمن و دور از خطر و جلوگیری از وقوع حوادث و بیماری‌های شغلی برای کارکنان آنها و سایر افراد و جلوگیری از وارد شدن خسارات احتمالی به محیط زیست در چارچوب موارد ذیل می‌باشد:

- ۱) تبیین فرایند انتخاب پیمانکار مناسب و الزامات، وظایف، تکالیف و مسئولیت‌های *HSE* کارفرما و پیمانکار
- ۲) بیان ویژگی‌های قرارداد جامع از منظر *HSE* و نحوه مدیریت و نظارت بر فعالیت‌های واگذار شده به پیمانکاران
- ۳) تدوین راهبرد مدیریت پیشگیرانه *HSE* پیمانکاران مبتنی بر اصول مدیریت ریسک
- ۴) تشریح شیوه بهبود مستمر عملکرد *HSE* پیمانکاران در تمام فعالیت‌های محوله
- ۵) تأمین خواسته‌های ذینفعان و الزامات قانونی *HSE* پیمانکاران و کاهش تنش‌های اداری و قضایی مرتبط



۲- دامنه کاربرد

دامنه کاربرد این دستورالعمل، تمام قراردادهای و فعالیتهای پیمانکاری از جمله احداث، توسعه، بهره برداری، تأمین و نگهداری و تعمیرات، خدمات، پشتیبانی و تأمین نیرو در وزارت نیرو، شرکت های مادر تخصصی، شرکت های زیرمجموعه و کلیه سازمان ها و موسسات تابعه و وابسته می باشد.

۳- مسئولیت ها

- ۳-۱- مسئولیت اجرای دستورالعمل در حوزه ستادی وزارت نیرو بر عهده معاون مالی، حقوقی و مجلس می باشد.
- ۳-۲- مسئولیت اجرای دستورالعمل در شرکت های مادر تخصصی و شرکت های زیرمجموعه بر عهده مدیرعامل و در سازمان های تابعه و موسسات آموزشی و پژوهشی وابسته بر عهده رئیس می باشد.
- ۳-۳- مدیرکل دفتر مدیریت بحران و پدافند غیرعامل وزارت نیرو مسئولیت نظارت و حصول اطمینان از حسن اجرای این دستورالعمل را به عهده دارد. این دفتر باید نسبت به پیش و رصد مستمر شاخص های کلیدی عملکرد HSE در مجموعه وزارت نیرو اقدام نماید و نتایج آن را به وزیر نیرو گزارش دهد. دفتر مذکور می تواند با مسئولیت خود فرایند نظارت بر اجرای این دستورالعمل را به دفاتر مشابه در شرکت های مادر تخصصی تفویض نماید. بدیهی است ارزیابی عملکرد شرکت های مادر تخصصی بر عهده دفتر مدیریت بحران و پدافند غیرعامل وزارت نیرو می باشد.

۴- تعاریف

کارفرما / مقاطعه دهنده: شخص حقوقی است که اجرای عملیات موضوع قرارداد / پیمان / توافق نامه را بر اساس اسناد و مدارک پیمان به پیمانکار واگذار می نماید و نماینده یا نمایندگان ایشان در حکم کارفرما می باشند.

پیمانکار / مقاطعه کار: اشخاص حقیقی یا حقوقی ذیصلاحی هستند که بر اساس اسناد و مدارک قرارداد / توافق نامه / پیمان مسئولیت اجرای عملیات / خدمات واگذار شده کارفرما را به عهده می گیرند.

پیمانکار ذیصلاح: اشخاص حقیقی و حقوقی دارای گواهی نامه صلاحیت ایمنی پیمانکاران از وزارت تعاون، کار و رفاه اجتماعی و سایر مراجع ذیربط یا افراد حقیقی دارای پروانه صنفی، پیمانکار ذیصلاح شناخته می شوند.

قرارداد / پیمان / توافق نامه: سندی است مکتوب فی مابین کارفرما با پیمانکار اصلی یا پیمانکار اصلی با پیمانکاران فرعی یا پیمانکاران فرعی با یکدیگر که بیان کننده تعهدات و التزام طرفین می باشد.

کار: عبارت است از مجموعه عملیات، خدمات یا اقدامات مورد نیاز، برای آغاز کردن، انجام و پایان دادن عملیات موضوع پیمان و شامل کارهای دائمی (که باقی خواهد ماند و به عنوان موضوع پیمان تحویل کارفرما می گردد) و همچنین کارهای موقت (که به منظور اجرا و نگهداری موضوع پیمان انجام می شود) می باشد.



شماره سند: ۱۴۰۲/۴۸/۱۴۰ تاریخ صدور: شماره تجدید نظر: - تاریخ تجدید نظر: -	نظام نامه سلامت، ایمنی، محیط زیست، پدافند غیرعامل و مدیریت بحران وزارت نیرو
دستورالعمل الزامات سلامت، ایمنی و محیط زیست پیمانکاران	

کارگاه: محلی است که عملیات موضوع قرارداد/پیمان/توافق نامه در آن اجرا می شود یا به منظور اجرای پیمان، با اجازه کارفرما از آن استفاده می شود.

پیمانکار اصلی: شخص حقیقی یا حقوقی ذیصلاحی است که براساس اسناد و مدارک پیمان به عنوان مجری اصلی موضوع پیمان شناخته می شود و طرف قرارداد با کارفرما می باشد.

پیمانکار فرعی/ جزء: شخص حقیقی یا حقوقی ذیصلاحی است که پیمانکار اصلی با توجه به مفاد پیمان یا توافق کتبی کارفرما (مقاطععه دهنده) برای انجام بخشی از امور با وی قرارداد منعقد نموده و ملزم به اجرای تعهدات براساس اسناد و مدارک موضوع پیمان می باشد.

تبصره ۱- در این دستورالعمل منظور از پیمانکار، پیمانکار اصلی است؛ مگر اینکه به پیمانکار فرعی اشاره شده باشد.
تبصره ۲- واگذاری کل موضوع پیمان به پیمانکاران فرعی ممنوع می باشد. واگذاری بخشی از کار به پیمانکار فرعی صرفاً با مجوز کتبی کارفرما به صورت مجزا یا پیش بینی شده در قرارداد میسر می باشد.
تبصره ۳- پرسنل پیمانکاران فرعی و عملکرد ایشان به منزله پرسنل و عملکرد پیمانکار اصلی محسوب شده و کلیه ضوابط این دستورالعمل برای آنها نیز جاری بوده؛ لذا در این خصوص پیمانکار اصلی، مسئول پاسخگویی در مورد عملکرد تمامی پیمانکاران فرعی خود می باشد.

HSE: مخفف کلمات بهداشت (Health)، ایمنی (Safety) و محیط زیست (Environment) می باشد.

قرارداد جامع: قراردادی است که ضمن رعایت شرایط و تشریفات عمومی و خصوصی پیمان، به تأیید و امضای نمایندگان ذیصلاح کارفرما و پیمانکار رسیده و کفایت مفاد مرتبط با HSE و اجرای قوانین و مقررات مربوطه را نیز تضمین نماید.

نماینده کارفرما / دستگاه نظارت: شخصی است حقیقی یا حقوقی که به منظور نظارت بر حسن اجرای عملیات/خدمات موضوع قرارداد از طرف کارفرما تعیین و معرفی می گردد و مسئولیت نظارت بر قرارداد را بر عهده دارد.

الزامات سلامت، ایمنی و محیط زیست (HSE): مشتمل بر قوانین، مقررات، اقدامات و فرایندهایی است که برای تأمین و ارتقای بهداشت، ایمنی و حفظ محیط زیست به کار گرفته می شود.

مدیریت HSE کارفرما: دفتر/ امور/ اداره/ گروه یا فرد متولی HSE می باشد که باید در ساختار و تشکیلات سازمانی زیر نظر مستقیم بالاترین مقام کارفرما انجام وظیفه نموده که وظیفه نظارت عالی بر فرایند HSE را عهده دار است.



دستورالعمل الزامات سلامت، ایمنی و محیط زیست پیمانکاران

جلسه توجیهی بهداشت، ایمنی و محیط زیست (HSE T.B.M): جلسه توجیهی الزامات HSE پیمان که پس از عقد قرارداد و قبل از شروع به کار با حضور دستگاه نظارت، مدیریت HSE کارفرما، نماینده تام‌الاختیار و مسئول HSE پیمانکار برگزار می‌گردد.

۵- دستور کار

۱-۵ الزامات کلی

۱-۱-۵- دریافت کنندگان این سند باید نسبت به تدوین راهنما و برنامه اجرایی لازم به منظور بهره‌گیری سند مذکور در حوزه فعالیت خود، اقدام و تمامی فعالیت‌ها و تصمیمات خود را بر مبنای آن منطبق نمایند. همچنین تمهیدات لازم از جمله ایجاد ساختار سازمانی تخصصی متناسب با سطح فعالیت زیر نظر بالاترین مقام کارفرما، جذب نیروی انسانی متخصص و اعتبار لازم را تأمین نمایند.

۱-۲-۵- دریافت کنندگان این سند باید در کلیه طرح‌ها و فعالیت‌های وزارت نیرو و قراردادهای پیمانکاری الزامات HSE را مطابق با الزامات این سند اجرایی نمایند.

۱-۳-۵- صرفاً پیمانکاران ذیصلاح می‌توانند در دامنه اجرای این سند فعالیت نمایند و به کارگیری پیمانکاران فاقد صلاحیت، اکیداً ممنوع بوده و مسئولیت تبعات حقوقی و کیفری و اداری مربوطه، به عهده بالاترین مقام کارفرما می‌باشد.

۱-۴-۵- واگذاری کار به پیمانکاران صرفاً از طریق عقد قرارداد/ پیمان/ توافق‌نامه کتبی امکان‌پذیر است و هرگونه توافق شفاهی در این خصوص ممنوع می‌باشد.

۱-۵-۵- پیمانکار با امضا و عودت اسناد پیمان، التزام خود را به رعایت تمامی الزامات HSE و امور بیمه‌ای اعلام می‌نماید.

۱-۶-۵- به کارگیری کارگران غیرمجاز (اتباع بیگانه فاقد مجوز کار و کودکان زیر ۱۵ سال) در کلیه فعالیت‌های پیمانکاری ممنوع می‌باشد و تبعات حقوقی، قضایی، اداری و مالی ناشی از عدم رعایت آن به عهده پیمانکار می‌باشد.

۱-۷-۵- متولیان HSE و سایر کارکنان کارفرما مجاز به همکاری به عنوان مسئول HSE پیمانکاران طرف قرارداد با کارفرما نبوده و بکارگیری ایشان تخلف محسوب می‌شود.



دستورالعمل الزامات سلامت، ایمنی و محیط زیست پیمانکاران

۵-۱-۸- نظارت بر حسن انجام تعهدات پیمانکار مطابق قرارداد بر عهده ناظر / دستگاه نظارت می باشد، مدیریت *HSE* کارفرما مکلف است عملکرد ناظر / دستگاه نظارت را ارزیابی نموده و در صورت مشاهده ضعف نظارت در اعمال ضوابط *HSE*، گزارش مربوطه را به کارفرما اعلام نماید.

۵-۱-۹- ناظر / دستگاه نظارت بر امور قرارداد می بایست دوره آموزشی ایمنی و بهداشت کار با رویکرد حقوقی را گذرانده باشند.

۵-۱-۱۰- پیمانکار از روز تحویل کارگاه تا روز تحویل موقت عملیات موضوع پیمان، مسئول تأمین الزامات مترتب *HSE* از جمله حفظ و نگهداری کارهای انجام شده، مصالح، ماشین آلات و ابزار، راهها، تأسیسات و بناها و مدیریت تردد افراد در کارگاه می باشد.

۵-۱-۱۱- این دستورالعمل متناسب با فعالیت های وزارت نیرو و براساس قوانین و مقررات مرتبط با مراجع ذیصلاح در کشور تدوین شده و طرفین قرارداد موظف هستند علاوه بر این دستورالعمل تمامی قوانین و مقررات و آیین نامه های مرتبط با ایمنی، بهداشت کار و محیط زیست صادره توسط مراجع ذیصلاح کشور را رعایت نمایند.

۵-۱-۱۲- این دستورالعمل به عنوان مرجع تعیین الزامات *HSE* باید ضمیمه قراردادها گردد و کارفرما مکلف است بر اساس این دستورالعمل، الزامات عمومی و تخصصی هر پیمان را به صورت جداگانه احصاء و در اسناد پیمان درج نماید.

۲-۵- وظایف

۱-۲-۵- وظایف کارفرما

۵-۲-۱-۱- کارفرما مکلف است قرارداد / پیمان / توافق نامه را به نحوی منعقد نماید که در آن مقاطعه کار (پیمانکار) متعهد گردد تمامی مقررات قانون کار و آیین نامه های مربوط به این قانون را در مورد کارکنان خود اعمال نماید.

۵-۲-۱-۲- کارفرما مکلف است در اسناد مناقصه / استعلام شرایط، ضوابط و الزامات *HSE* و همچنین ضوابط اختصاصی مرتبط با فعالیت پیمان را به صورت کامل و شفاف درج نماید.

تبصره - مدیریت *HSE* کارفرما مکلف است با همکاری دستگاه نظارت، ضوابط عمومی و اختصاصی *HSE* هر پیمان را تهیه و ارائه نماید.

۵-۲-۱-۳- کارفرما مکلف است هزینه های مربوط به اجرای امور *HSE* را بر آورد و سرفصل های مربوطه را تهیه و در اسناد استعلام / مناقصه و متن قرارداد لحاظ نماید و پیمانکار از ابتدای قرارداد با نظارت کارفرما موظف به اجرای آن گردد.

تبصره ۱- هزینه های مذکور شامل هزینه اجرای الزامات قانونی نظیر معاینات شغلی (بدو استخدام، دوره ای، ویژه)، هزینه های مرتبط صدور مجوزهای فنی، ایمنی و زیست محیطی ماشین آلات، مجوزات زیست محیطی، مجوز صلاحیت



دستورالعمل الزامات سلامت، ایمنی و محیط زیست پیمانکاران

افراد، کارت بهداشت، آموزش های عمومی و تخصصی HSE، به کارگیری نیروهای متخصص HSE در پروژه، تأمین وسایل و تجهیزات حفاظت فردی و گروهی، تسهیلات بهداشتی و رفاهی، نظارت های HSE و مستندسازی های مربوطه، بیمه مسئولیت مدنی کارفرما در مقابل کارگران و سایر موارد مرتبط می باشد.

تبصره ۲- هزینه های اشاره شده در تبصره ۱ حسب مورد با توجه به نوع، مدت و ماهیت پروژه برآورد می گردد و الزاماً باید ردیفی برای پیشنهاد قیمت در جدول مقادیر و قیمت اسناد مناقصه/ استعلام به آنها اختصاص داده شود.

تبصره ۳- مسئولیت تأیید هزینه های پیش گفته در صورت وضعیت پیمانکار به عهده مدیریت HSE کارفرما می باشد.
۴-۱-۵- کارفرما مکلف است فرایند ارتباطات با پیمانکار را به گونه ای طراحی و اجرا نماید که گزارشات حوادث، شبه حوادث، شرایط و اعمال غیر ایمن در بازه های زمانی معین به مدیریت HSE کارفرما ارسال گردد.

۵-۲-۱-۵- کارفرما مکلف است بیمه "مسئولیت مدنی کارفرما در مقابل کارگران" با پوشش کامل (کلوز) پیمانکاران را اخذ و پیمانکار را نیز ملزم به اخذ و ارائه بیمه نامه مرتبط با پیمان نماید.

تبصره - شروع به کار پیمانکار قبل از ارائه اصل بیمه نامه "مسئولیت مدنی کارفرما در مقابل کارگران" از طرف پیمانکار به کارفرما ممنوع بوده و مسئولیت عواقب احتمالی به عهده کارفرما می باشد.

۶-۲-۱-۵- کارفرما مکلف است با توجه به قوانین و آیین نامه های موجود و مفاد قرارداد فی مابین، بر عملکرد HSE کلیه پیمانکاران خود نظارت نماید. در این راستا فرایند مدیریتی مناسب برای نظارت بر اجرای قوانین و مقررات HSE از سوی پیمانکار را طراحی و اجرا نماید و با تعریف و ابلاغ شاخص های عملکردی، وضعیت عملکرد HSE پیمانکار را به صورت ماهانه تحت کنترل داشته باشد.

۷-۲-۱-۵- نماینده کارفرما/ دستگاه نظارت و مدیریت HSE کارفرما باید از محل کار پیمانکار به صورت دوره ای و سرزده بازدید به عمل آورده و ضمن تهیه گزارش وضعیت، در صورت نقض قوانین و مقررات HSE می تواند با توجه به شرایط و بر اساس دستورالعمل های مصوب، نسبت به تذکر شفاهی / کتبی، جریمه های مالی و در صورت لزوم نسبت به تعطیل نمودن موقت کار و تحت شرایطی تعلیق بلندمدت اقدام نمایند و مسئولیتی در خصوص ضرر زیان احتمالی در این موارد به عهده کارفرما نمی باشد.

تبصره - نظارت یا عدم نظارت نمایندگان / مدیریت HSE کارفرما بر امور HSE پیمانکاران، رافع مسئولیت پیمانکار و مانع نظارت مسئولین ذیربط کشوری نخواهد بود.

۸-۲-۱-۵- کارفرما مکلف است قبل از شروع فعالیت پیمانکار، جلسه توجیهی HSE را با حضور مدیریت HSE و دستگاه نظارت کارفرما، نماینده تام الاختیار و مسئول HSE پیمانکار تشکیل داده، ضمن تشریح قواعد کلی HSE پروژه، توافقات لازم برای نحوه ارتباطات به عمل آورد و صورت جلسه مربوطه را در دو نسخه تنظیم، پس از تأیید و امضای طرفین مبادله نماید.



شماره سند: ۱۴۰۲/۴۸/۱۴۰ تاریخ صدور: شماره تجدید نظر: تاریخ تجدید نظر:	نظام نامه سلامت، ایمنی، محیط زیست، پدافند غیرعامل و مدیریت بحران وزارت نیرو
دستورالعمل الزامات سلامت، ایمنی و محیط زیست پیمانکاران	

تبصره - مسئولیت تشکیل جلسه توجیهی HSE به عهده دستگاه نظارتی کارفرما می باشد.

۹-۱-۲-۵- کارفرما مکلف است قبل از شروع به کار، مستندات آموزشی ایمنی، بهداشت کار و زیست محیطی کارگران پیمانکار را اخذ نماید.

۱۰-۱-۲-۵- کارفرما مکلف است بر ارائه آموزش های مورد نیاز در زمینه های ایمنی و بهداشت کار که از طریق مراجع ذیصلاح به پرسنل تحت پوشش پیمانکاران اصلی و فرعی و با توجه به نوع فعالیت آنها برگزار می گردد، نظارت و مستندات ایمنی و بهداشت کار از جمله مدارک آموزش های عمومی و تخصصی، گواهینامه ها، صورت جلسات کمیته های ایمنی و حفاظت و بهداشت کار، گزارش عملکرد HSE، فرم آموزش های ایمنی کوتاه مدت (STBM)، طرح ایمنی و بهداشت کار (HSE PLAN) پیمانکار را دریافت و بررسی نماید.

۱۱-۱-۲-۵- کارفرما مکلف است در طول مدت اجرای قرارداد، پیمانکار را براساس عملکرد در پروژه و به صورت دوره ای از منظر HSE ارزیابی نماید به نحوی که مستندات کافی برای ارزیابی و رتبه بندی پیمانکاران پس از اتمام قرارداد فراهم گردد.

تبصره ۱- کارفرما می بایست شاخص های ارزیابی را تدوین و همزمان با شروع قرارداد به پیمانکار ابلاغ نماید.

تبصره ۲- در کلیه مناقصات / استعلام ها باید بنابر مستندات ارائه شده، امتیاز HSE به صورت تاثیرگذار در روند برگزاری مناقصه / استعلام اعمال گردد.

۱۲-۱-۲-۵- کارفرما مکلف است دستورالعمل ارزیابی پیمانکاران از منظر HSE تخلفات و جرایم پیمانکار را تهیه و اجرایی نماید.

۱۳-۱-۲-۵- به منظور مشخص نمودن الزامات قانونی HSE از جمله تجهیزات ایمنی، حفاظت فردی و گروهی، نیازهای آموزشی، گواهینامه های سلامت افراد و ماشین آلات و... و درج در اسناد مناقصه، فعالیت ها و مشاغل را با استفاده از روش آنالیز مخاطرات مشاغل (JHA) مورد تجزیه و تحلیل قرار داده و مخاطرات مربوطه را شناسایی و اولویت بندی نماید.

۱۴-۱-۲-۵- نظر به ضرورت بکارگیری نیروهای متخصص HSE از سوی پیمانکار، کارفرما می بایست نیاز / عدم نیاز، تعداد نفرات ایمنی و بهداشت کار و تخصص های لازم را مطابق با جدول پیوست، احصاء و در اسناد مناقصه / استعلام و قرارداد درج نماید.

تبصره ۱- مطابق با تبصره ۱ ماده ۱۶ قانون هوای پاک، برای کارگاه های پیمانکاری با حداقل ۵۰ نفر نیرو، جذب یک نفر متخصص محیط زیست الزامی می باشد.



شماره سند: ۱۴۰/۴۸/۱۴۰۲ تاریخ صدور: شماره تجدید نظر: تاریخ تجدید نظر:	نظام نامه سلامت، ایمنی، محیط زیست، پدافند غیرعامل و مدیریت بحران وزارت نیرو
دستورالعمل الزامات سلامت، ایمنی و محیط زیست پیمانکاران	

تبصره ۲- در قراردادهای بهره برداری، خرید و فروش برق نیروگاه های تحت پوشش شرکت مادر تخصصی تولید نیروی برق حرارتی، بکارگیری نیروهای متخصص *HSE* از سوی پیمانکار، مطابق با دستورالعمل ابلاغی شرکت مادر مذکور خواهد بود.

۱۵-۱-۲-۵- در صورت بروز حوادث انسانی در پروژه، حداکثر تا پایان قرارداد، حادثه بررسی و از منظر حقوقی و قضایی یا بیمه ای تعیین تکلیف شود و مادامی که حادثه تعیین تکلیف نهایی نگردیده است تسویه حساب نهایی با پیمانکار انجام نخواهد شد.

۱۶-۱-۲-۵- کارفرما مکلف است متناسب با نوع فعالیت مرتبط با قرارداد، دستورالعمل اختصاصی *HSE* پیمانکار را تهیه و ابلاغ نماید. دستورالعمل مذکور باید الزامات این سند را پوشش دهد.

۱۷-۱-۲-۵- کارفرما مکلف است تصویر گواهی نامه صلاحیت ایمنی پیمانکاری اشخاص حقوقی / پروانه صنفی افراد حقیقی را همزمان با ارسال اسناد مناقصه / استعلام درخواست نماید و در صورت انعقاد قرارداد نیز اصل گواهی نامه مذکور را بررسی و تأیید نماید و همچنین قبل از شروع بکار پیمانکار، تصویر و اصل معرفی نامه معتبر مسئول *HSE* و مستندات آموزشی کارگران را بررسی و اعلام نظر نماید.

۱۸-۱-۲-۵- در صورتی که کارفرما تدوین شرح خدمات یا وظایف نظارت بر فعالیت موضوع قرارداد را به مشاور واگذار کند، باید این دستورالعمل را به مشاور ابلاغ نماید. بدیهی است وظایف *HSE* کارفرما در این خصوص به عهده مشاور خواهد بود.

۱۹-۱-۲-۵- برای کلیه فعالیت ها به ویژه فعالیت های پرخطر نظیر کارگرم، کار در ارتفاع، کار در فضاها، بسته، کار در معابر عمومی و نظایر آن، کارفرما فرایند صدور اجازه کار (پرمت) را تهیه و به پیمانکار ابلاغ نماید. پیمانکار نیز قبل از انجام کار در فعالیت های مذکور ملزم به اخذ مجوزهای ایمنی لازم از مراجع ذیربط و مجوز کار از کارفرما می باشد.

۲۰-۱-۲-۵- در صورت عدم تأمین تجهیزات و امکانات *HSE* و یا تأمین نامناسب آنها از سوی پیمانکار، کارفرما باید تا زمان تأمین تجهیزات مناسب، فعالیت را تعطیل نماید یا رأساً آنها را تأمین و هزینه مربوطه را با احتساب ۱۵٪ هزینه بالاسری از صورت وضعیت پیمانکار کسر نماید.

۲۱-۱-۲-۵- مدیریت *HSE* کارفرما باید عضو اصلی کمیسیون/کمیته/کارگروه / جلسه کفایت اسناد مناقصات / استعلام ها، کمیسیون ارزیابی کیفی و کمیسیون تحویل موقت / دائم باشد.

۲۲-۱-۲-۵- در صورت بروز هرگونه حوادث انسانی حداکثر ظرف مدت پانزده دقیقه موضوع به اطلاع دفتر مدیریت بحران و پدافند غیرعامل وزارت نیرو و دفتر *HSE* شرکت مادر تخصصی رسانده شود.



۲-۲-۵- وظایف پیمانکار

۲-۲-۱-۵- پیمانکار مکلف است مسئولیت تأمین ایمنی و بهداشت کار پرسنل خود را متعهد شود و شرایط و تجهیزات مورد نیاز برای کار در شرایط ایمن و بهداشتی، با کمترین میزان ریسک را فراهم نماید.

۲-۲-۲-۵- پیمانکار ضمن الزام به رعایت قوانین و الزامات HSE کارفرما موظف به شناسایی، احصاء، به کارگیری قوانین و مقررات HSE، صنفی و بیمه‌ای مراجع ذیصلاح کشور، از جمله وزارت تعاون، کار و رفاه اجتماعی، وزارت بهداشت، درمان و آموزش پزشکی و سازمان حفاظت محیط زیست می‌باشد.

۲-۲-۳-۵- پیمانکار مکلف است تصویر گواهی نامه صلاحیت ایمنی پیمانکاران/ پروانه صنفی و صلاحیت فنی را همزمان با ارسال اسناد مناقصه/ استعلام ارایه نماید و همزمان با عقد قرارداد و قبل از شروع بکار، اصل گواهی نامه صلاحیت ایمنی پیمانکاران/ پروانه صنفی، صلاحیت فنی، تصویر و اصل معرفی نامه معتبر مسئول HSE و مستندات آموزشی کارکنان را برای اخذ تأییدیه به مدیریت HSE کارفرما ارائه نماید.

۲-۲-۴-۵- پیمانکار ملزم به پیش‌بینی هزینه‌های مورد نیاز برای اجرای اصول HSE و تأمین تجهیزات ایمنی فردی و گروهی مطابق با قوانین و مقررات HSE مربوطه می‌باشد و باید ردیف هزینه‌های مربوطه را در قیمت پیشنهادی خود لحاظ نماید.

تبصره ۱- هزینه اشاره شده در بند ۲-۲-۴-۵ به هیچ عنوان نباید از ۳ درصد مبلغ قرارداد کمتر باشد. عدم پیش‌بینی هزینه یا پیش‌بینی هزینه کم و نامتناسب، مانع اجرای الزامات HSE از سوی پیمانکار نخواهد بود.

تبصره ۲- کارکرد ردیف HSE قرارداد باید به همراه تمامی مستندات توسط پیمانکار در صورت وضعیت‌های دوره‌ای ارائه گردد و مدیریت HSE کارفرما نیز با مد نظر قرار دادن نحوه عملکرد و گزارش‌های دوره‌ای پیمانکار در بخش‌های مختلف اقدامات HSE در طول دوره قرارداد، نسبت به بررسی صورت وضعیت اقدام نموده و مقدار مورد تأیید را به دستگاه نظارت و واحد ذیربط اعلام نماید.

تبصره ۳- پیمانکار باید دارای ساختار و نیروی انسانی متخصص برای پیاده‌سازی و نظارت بر الزامات HSE باشد و قبل از آغاز فعالیت اجرایی پروژه حسب موضوع قرارداد، تعداد نماینده / تخصص‌های مرتبط ایمنی و بهداشت کار خود را (با توجه به پیوست - جدول تعداد نفرات و تخصص نمایندگان پیمانکاران) مطابق اسناد مناقصه تعیین و به صورت کتبی به مدیریت HSE کارفرما و دستگاه نظارت معرفی نماید.



دستورالعمل الزامات سلامت، ایمنی و محیط زیست پیمانکاران

تبصره ۴- نیروهای HSE پیمانکار باید دارای تحصیلات تخصصی دانشگاهی در رشته‌های مهندسی بهداشت حرفه‌ای، ایمنی صنعتی، HSE یا رشته‌های مرتبط با فرایندهای اصلی (با توجه به شرایط احراز مطابق جدول پیوست) و دارای تجربه کافی باشند و پس از تأیید کتبی مدیریت HSE کارفرما، شروع به کار نمایند.

تبصره ۵- پیمانکار بایستی به وسیله مستندات و مدارک کافی (مورد تأیید کارفرما) ثابت کند که افراد مسئول و ناظر بر امور HSE کاملاً واجد شرایط هستند و در صورت عدم احراز صلاحیت در هر زمان و با اعلام نماینده یا مدیریت HSE کارفرما، پیمانکار موظف به جایگزینی افراد واجد صلاحیت می‌باشد.

تبصره ۶- تمامی افراد مسئول و ناظر HSE به جز فارغ التحصیلان رشته مهندسی بهداشت حرفه‌ای و ایمنی صنعتی می‌بایست دوره آموزش عمومی مسئولان ایمنی (۴۰ساعته) و دوره تخصصی شناسایی خطرات و ارزیابی ریسک را زیر نظر وزارت تعاون، کار و رفاه اجتماعی گذرانده باشند و گواهینامه مربوطه را ارائه نمایند. ارائه گواهینامه مذکور شرط لازم برای تأیید این افراد از سوی مدیریت HSE کارفرما می‌باشد.

تبصره ۷- مسئول HSE پیمانکار باید صرفاً در موضوعات HSE پیمان به کار گرفته شود. پیمانکار نمی‌تواند در سایر فعالیت‌های موضوع پیمان از وی استفاده نماید، مگر پیمان‌هایی با تعداد نفرات کمتر از ۵ نفر که نماینده پیمانکار به عنوان مسئول ایمنی و بهداشت کار معرفی می‌شود.

۵-۲-۲-۵- پیمانکار موظف است حداکثر یک هفته پس از تجهیز کارگاه و بر اساس الزامات و قوانین و مقررات ملی و کارفرما برنامه بهداشت، ایمنی و محیط زیست (HSE PLAN) پروژه را تهیه و به اطلاع کارفرما برساند و پس از اخذ نظر کارفرما نسبت به پیاده‌سازی آن در کارگاه اقدام نماید.

تبصره ۱- برنامه بهداشت، ایمنی و محیط زیست حداقل شامل برنامه مدیریت ریسک پروژه، تقویم آموزشی HSE، فرایند بازرسی و ممیزی، طرح واکنش در شرایط اضطراری و... باشد.

۵-۲-۲-۶- پیمانکار موظف است در بدو به کارگیری کارکنان و قبل از اجرای فعالیت‌های جدید، اطمینان حاصل کند که کارکنان جذب شده از نظر سلامت جسمی و روانی، مهارت‌های تجربی و دانش فنی و ایمنی انجام کار متناسب با وظیفه دارای صلاحیت می‌باشند.

تبصره ۱- برای تأیید صلاحیت جسمی و روانی کارکنان متناسب با وظایف محوله، پیمانکار موظف به انجام معاینات بدو استخدام و مصاحبه‌های تخصصی از پرسنل خود می‌باشد (رعایت مواد قانونی ۹۰ و ۹۲ فصل چهارم قانون کار). مسئولیت عواقب عدم انجام موارد مذکور و پرداخت کلیه خسارت‌های ناشی از عدم صلاحیت افراد به عهده پیمانکار می‌باشد.

تبصره ۲- پیمانکار موظف به انجام معاینات دوره‌ای، بازگشت به کار، معاینات ویژه و.. حسب مورد و بر اساس نیازسنجی مدیریت HSE کارفرما می‌باشد.



دستور العمل الزامات سلامت، ایمنی و محیط زیست پیمانکاران

۷-۲-۲-۵- پیمانکار موظف است صلاحیت کارکنان خود را برای انجام وظایف شان به طور مرتب مورد بازنگری و ارزیابی قرار دهد، این بررسی ها شامل شناسایی و بهینه نمودن عوامل و تجهیزات برای ارتقاء کیفی فعالیت های کارکنان و آموزش های مورد نیاز آنها جهت دستیابی به این منظور باشد.

۸-۲-۲-۵- پیمانکار مکلف است پس از عقد قرارداد، قبل از شروع عملیات اجرایی و حداکثر یک هفته قبل از تحویل و تجهیز کارگاه نسبت به معرفی کتبی نماینده قانونی خود و افراد واجد شرایط به عنوان سرپرست کارگاه و جانشین وی و همچنین مسئول HSE اقدام و از دستگاه نظارت / نماینده کارفرما درخواست تشکیل جلسه توجیهی HSE نماید و دستگاه نظارت / نماینده کارفرما باید قبل از شروع به کار و تجهیز کارگاه، جلسه توجیهی HSE را با هماهنگی و حضور مدیریت HSE کارفرما برگزار نماید.

۹-۲-۲-۵- کارکنان پیمانکار موظف به رعایت کلیه مقررات HSE محیط کار بوده و ضمن پرهیز از هرگونه اقدام غیرایمن، در صورت مشاهده رفتار و شرایط مغایر با مقررات HSE در عملیات اجرایی مراتب را به مسئول HSE پیمانکار گزارش نمایند.

۱۰-۲-۲-۵- در صورت بروز حادثه انسانی برای کارکنان، پیمانکار حداکثر ظرف پانزده دقیقه مراتب به اطلاع نماینده کارفرما برساند.

۳-۲-۵- وظایف مسئول HSE پیمانکار

مسئول HSE پیمانکار:

۱-۲-۳-۵- موظف است بر انجام الزامات HSE در طول مدت قرارداد نظارت داشته باشد.

۲-۲-۳-۵- موظف است در کلیه جلسات هماهنگی دوره ای کارفرما و پیمانکار حضور یافته و گزارش وضعیت HSE محیط کار خود را جهت اتخاذ تصمیمات مقتضی ارائه نماید.

۳-۲-۳-۵- مسئولیت آموزش های لازم برای کلیه نفرات پیمانکار از قبیل رعایت مقررات ایمنی در ضمن کار، برنامه های مدیریت بهداشت شغلی همچنین بازدیدها / نظارت های HSE و اقدامات لازم در وضعیت اضطراری را به عهده خواهد داشت.

۴-۲-۳-۵- رعایت الزامات ایمنی متناسب با ماهیت کار شامل استفاده اجباری از تجهیزات حفاظت فردی و گروهی متناسب با کار را تأیید نموده و پاسخگو باشد.

۵-۲-۳-۵- باید به صورت روزانه / دوره ای، گزارش کتبی عملکرد خود را به رئیس کارگاه و مدیریت HSE کارفرما تحویل نماید.



دستورالعمل الزامات سلامت، ایمنی و محیط زیست پیمانکاران

۶-۳-۵- در صورت مشاهده یا اطلاع از هرگونه شرایط مغایر با مقررات *HSE*، اعمال غیر بهداشتی، نایمن و مخاطره آمیز، ضمن تذکر، تمهیدات لازم برای مرتفع کردن آن را معمول نماید و در صورت کارساز نبودن، پس از متوقف کردن کار، بلافاصله مراتب را به سرپرست کارگاه و نماینده کارفرما به صورت کتبی اعلام نماید.

۷-۳-۵- باید در صورت وقوع هر نوع حادثه/شبه حادثه برای کارکنان ضمن مستندسازی حادثه، تجزیه و تحلیل و گزارش کامل حادثه را به نماینده کارفرما ارسال نماید.

۸-۳-۵- موظف است نسبت به گردآوری اطلاعات و آمار مرتبط با عملکرد *HSE*، تکمیل پرسشنامه و سایر اطلاعات مورد نیاز کارفرما در خصوص ایمنی و بهداشت کار اقدام نماید.

۹-۳-۵- پیمانکار مکلف است همزمان با عقد قرارداد یا حداکثر یک هفته پس از ابلاغ قرارداد و قبل از شروع کار، کلیه بیمه نامه های مورد نیاز از جمله بیمه نامه "مسئولیت کارفرما در مقابل کارگران" با پوشش های حداکثری را تهیه و تصویر آن را به دستگاه نظارت قرارداد و مدیریت *HSE* کارفرما ارائه نماید. کلیه مسائل و هزینه های مربوط به بیمه در این قرارداد به عهده پیمانکار می باشد.

۴-۲-۵- آموزش های HSE رده های شغلی

۱-۴-۲-۵- پیمانکار موظف است کلیه پرسنل تحت امر خود را در خصوص مقررات دستورالعمل های مربوطه از طریق مراجع ذیصلاح آموزش دهد. بدیهی است در صورت استفاده از دوره های آموزشی کارفرما، هزینه های مربوطه که از طرف کارفرما اعلام می گردد به عهده پیمانکار می باشد.

۲-۴-۲-۵- آموزش ها باید حداقل حاوی اطلاعات ارزیابی مخاطرات، مقررات و آیین نامه های *HSE* و کمک های اولیه، نحوه آمادگی و مقابله با شرایط اضطراری، استفاده از سیستم های آتش نشانی، نحوه استفاده از برگه اطلاعات ایمنی مواد و الزامات زیست محیطی مربوط به فعالیت ها، اثرات نامطلوب زیست محیطی پروژه و اطلاعاتی در مورد مدیریت مواد زائد، کنترل آلودگی آب، هوا و خاک باشد.

تبصره ۱- دوره های آموزشی *HSE* بر اساس ریسک های موجود در پروژه مشخص و تقویم اجرایی آن در *HSE PALN* درج و مطابق با تقویم مذکور اجرا گردد.

تبصره ۲- مدت زمان آموزش ها با توجه به حجم و نوع فعالیت پیمانکار باید به تأیید مدیریت *HSE* کارفرما برسد.

۳-۴-۲-۵- کارکنان پیمانکار باید در زمینه وظایف شغلی خود آموزش های لازم را فرا گرفته و دانش و اطلاعات لازم را در این زمینه دارا باشند. اطلاعات مذکور شامل کلیه الزامات بهداشتی، ایمنی و زیست محیطی مرتبط با کار می باشد که ممکن است مورد بهره برداری قرار گیرد.





جمهوری اسلامی ایران
وزارت بهداشت

نظام نامه سلامت، ایمنی، محیط زیست، پدافند
غیرعامل و مدیریت بحران وزارت نیرو

شماره سند: ۱۴۰۲/۴۸/۱۴۰

تاریخ صدور:

شماره تجدید نظر:

تاریخ تجدید نظر:

دستورالعمل الزامات سلامت، ایمنی و محیط زیست پیمانکاران

تبصره - مسئولیت آموزش کارکنان پیمانکاران فرعی به عهده پیمانکار اصلی می باشد.

۴-۴-۵- پیمانکار باید مدارک و مستندات لازم در زمینه آموزش کارکنان خود را ارائه نماید. مدارک باید شامل نام افراد آموزش دیده، محتوای دوره، زمان اجرای دوره و اسامی مربیان باشد.

۵-۲-۵- نظارت، ممیزی و بازرسی HSE

۱-۲-۵-۰- پیمانکار مکلف است چک لیست های تخصصی و عمومی بازرسی HSE را برای کلیه فعالیت های تحت پیمان تهیه نماید و با استقرار سیستم خوداظهاری، سرپرستان کارگاه/ مجریان را موظف به تکمیل و ارسال آنها در بازه زمانی مشخص شده نماید.

تبصره ۱- دوره زمانی ارسال گزارش ها بر حسب ماهیت پروژه و اعلام نظر مدیریت HSE کارفرما تعیین می گردد.

تبصره ۲- خود اظهاری های مذکور باید به تأیید دستگاه نظارت قرارداد رسیده و در گزارش عملکرد ماهانه درج و به مدیریت HSE کارفرما ارسال شود.

۲-۲-۵-۰- پیمانکار مکلف است برنامه های منظم ممیزی و بازرسی HSE را تدوین و به اجرا درآورده، علاوه بر آن در بازرسی های سرزده، وضعیت HSE پروژه را رصد و به مدیریت HSE کارفرما گزارش نماید.

۳-۲-۵-۰- پیمانکار موظف است اسناد و مدارک HSE مورد درخواست کارفرما را در هر زمانی تهیه و ارائه نماید.

۴-۲-۵-۰- پیمانکار مکلف است گزارش عملکرد خود را مطابق HSE PLAN پروژه در بازه های زمانی حداکثر یک ماه به دستگاه مدیریت HSE کارفرما ارسال نماید.

تبصره- گزارش مذکور انعکاس دهنده کمیت و کیفیت اجرای HSE PLAN و سایر توافقات جلسه توجیهی HSE می باشد.

۵-۲-۵-۰- پیمانکار ملزم به تبعیت از کلیه الزامات HSE عمومی و تخصصی پیمان می باشد و در صورت عدم رعایت مفاد الزامات، مطابق دستورالعمل های مصوب در خصوص رسیدگی به تخلفات پیمانکار رفتار خواهد شد.

امضا

صفحه ۱۴ از ۱۷

۶- پیوستها

ردیف	عنوان	تعداد صفحه
۱	جدول تعداد نفرات و تخصص نمایندگان پیمانکاران	۴

۷- بازنگری

این دستورالعمل هر پنج سال یکبار و یا در صورت ضرورت، با تأیید و پیشنهاد دفتر مدیریت بحران و پدافند غیرعامل وزارت نیرو مورد بازنگری و اصلاح قرار خواهد گرفت و توسط وزیر نیرو تصویب و ابلاغ می گردد.

امضا

صفحه ۱۵ از ۱۷





نظام نامه سلامت، ایمنی، محیط زیست، پدافند
غیرعامل و مدیریت بحران وزارت نیرو

شماره سند: ۱۴۰۲/۴۸/۱۴۰

تاریخ صدور:

شماره تجدید نظر: -

تاریخ تجدید نظر: -

دستور العمل الزامات سلامت، ایمنی و محیط زیست پیمانکاران

۸- کنترل سند

۱- صدور سند

مهر و امضاء	<input type="checkbox"/> سند با ضوابط آئین نامه تولید، بهره برداری و بازنگری اسناد اداری مطابقت دارد. نام و نام خانوادگی کنترل کننده: مرتضی بخشایش سمت: مدیرکل دفتر مدیریت بهره وری و نوسازی اداری
-------------	--

۲- دریافت سند و کنترل های لازم

مهر و امضاء	نام سازمان: تاریخ دریافت سند: <input type="checkbox"/> سند از نظر شکلی (تعداد اوراق، خوانایی و ...) کامل است. <input type="checkbox"/> سند در فرم های مربوط ثبت گردید. <input type="checkbox"/> اسناد منسوخ و یا بی اعتبار مرتبط ابطال گردید. نام و نام خانوادگی کنترل کننده: سمت:
-------------	--

۳- بهره برداری

مهر و امضاء	نام واحد سازمانی: <input type="checkbox"/> دریافت سند: <input type="checkbox"/> خاتمه دوران اجرا: نام و نام خانوادگی دریافت کننده: تاریخ: تاریخ: سمت:
-------------	--

۴- ابطال سند

مهر و امضاء	این سند در تاریخ: به استناد ابطال گردید. نام و نام خانوادگی ابطال کننده: سمت:
-------------	---

صفحه ۱۶ از ۱۷

امضا

۹- پدیدآوردگان

ردیف	نام و نام خانوادگی	سمت
۱	سید اعتضاد مقیمی	مدیرکل دفتر مدیریت بحران و پدافند غیرعامل وزارت نیرو
۲	علیرضاحاجی حسینی	مجری مدیریت بحران و پدافند غیرعامل و HSE شرکت برق منطقه‌ای یزد
۳	منصور عزیزی	رئیس گروه HSE دفتر مدیریت بحران و پدافند غیرعامل وزارت نیرو
۴	سمیه سرابی	کارشناس گروه HSE دفتر مدیریت بحران و پدافند غیرعامل وزارت نیرو
۵	شهباز حسین زاده	رئیس گروه مطالعات، قراردادها و معاهدات دفتر حقوقی وزارت نیرو
۶	خلیل عباسپور	مدیر ایمنی شرکت توزیع نیروی برق شهرستان اصفهان
۷	زهرا دلیانی	رئیس گروه محیط زیست شرکت مادر تخصصی توانیر
۸	سیامک عنصری	رئیس گروه HSE سازمان آب و برق خوزستان
۹	خدیدجه وکیلی زارچ	کارشناس HSE شرکت مادر تخصصی تولید نیروی برق حرارتی
۱۰	مهرانا تقی	کارشناس HSE شرکت مادر تخصصی مدیریت منابع آب ایران
۱۱	عبدالکریم زرنگ	دبیر کمیته EHSS شرکت مادر تخصصی مهندسی آب و فاضلاب کشور
۱۲	حمیدرضا شکری	کارشناس HSE شرکت توسعه منابع آب و نیروی ایران
۱۳	محسن جعفری	کارشناس HSE شرکت تولید نیروی برق شاهرود

امضا

صفحه ۱۷ از ۱۷



پیوست:

جدول - حداقل تعداد نفرات و تخصص های مرتبط برای ایمنی و بهداشت محیط کار در پروژه های پیمانکاری وزارت

نیرو

ردیف	عنوان فعالیت/خدمات	حداقل تعداد نیروی ایمنی و بهداشت محیط کار لازم در پروژه	تخصص نفرات ایمنی و بهداشت محیط کار	میزان حضور در پروژه
۱	خدمات راهبری تاسیسات و سیستم های گرمایش و سرمایش و تهویه و خدمات تعمیراتی و عمومی، آسانسور و...	تا ۵ نفر نیرو، نماینده پیمانکار می تواند مسئول ایمنی و بهداشت محیط کار پروژه باشد	فارغ التحصیلان ایمنی صنعتی، بهداشت حرفه ای، برق، مکانیک، تاسیسات	تمام وقت
		۵ تا ۲۵ نفر، نیروی پیمانکار ۱ نفر مسئول ایمنی و بهداشت محیط کار	فارغ التحصیلان ایمنی صنعتی، بهداشت حرفه ای، برق، مکانیک، تاسیسات	حداقل ۲ روز در هفته
		۲۵ تا ۵۰ نفر نیروی پیمانکار ۱ نفر مسئول ایمنی و بهداشت محیط کار	فارغ التحصیلان ایمنی صنعتی، بهداشت حرفه ای،	حداقل ۲ روز در هفته
		۵۰ تا ۱۰۰ نفر نیروی پیمانکار ۱ نفر مسئول ایمنی و بهداشت محیط کار	فارغ التحصیلان ایمنی صنعتی، بهداشت حرفه ای،	تمام وقت
۲	فعالیت های اختصاصی صنعت تولید و انتقال و توزیع نیروی برق از جمله، احداث توسعه بهره برداری، خرید و فروش برق، نگهداری و تعمیرات ایستگاه ها، شبکه و انشعابات و برق نیروگاه	تا ۵ نفر نیرو نماینده پیمانکار مسئول ایمنی و بهداشت محیط کار پروژه می باشد	فارغ التحصیلان ایمنی صنعتی، بهداشت حرفه ای، گرایش های مختلف برق و عمران	تمام وقت
		۵ تا ۲۵ نفر نیروی پیمانکار ۱ نفر مسئول ایمنی و بهداشت محیط کار	فارغ التحصیلان ایمنی صنعتی، بهداشت حرفه ای، گرایش های مختلف برق و عمران	حداقل ۲ روز در هفته
		۲۵ تا ۵۰ نفر نیروی پیمانکار ۱ نفر مسئول ایمنی و بهداشت محیط کار	فارغ التحصیلان ایمنی صنعتی / بهداشت حرفه ای	حداقل ۲ روز در هفته
		۵۰ تا ۱۰۰ نفر نیروی پیمانکار	ایمنی صنعتی / بهداشت حرفه ای	تمام وقت
۳	فعالیت های اختصاصی صنعت آب و آفا از جمله احداث، توسعه، بهره برداری، نگهداری و تعمیرات تاسیسات و تجهیزات، ایستگاه ها،	تا ۵ نفر نیرو، نماینده پیمانکار می تواند مسئول ایمنی و بهداشت محیط کار پروژه می باشد	فارغ التحصیلان ایمنی صنعتی، بهداشت حرفه ای، گرایش های مختلف برق، مکانیک، عمران	تمام وقت
		۵ تا ۲۵ نفر نیروی پیمانکار ۱ نفر مسئول ایمنی و بهداشت محیط کار	ایمنی صنعتی، بهداشت حرفه ای، گرایش های مختلف برق، مکانیک،	حداقل ۲ روز در هفته



دستورالعمل الزامات سلامت، ایمنی و محیط زیست پیمانکاران

ردیف	عنوان فعالیت/خدمات	حداقل تعداد نیروی ایمنی و بهداشت محیط کار لازم در پروژه	تخصص نفرات ایمنی و بهداشت محیط کار	میزان حضور در پروژه
۴	مخازن، سدها، شبکه های آبیاری و زهکشی، آبرسانی، نیروگاه های برق آبی و انشعابات آب و فاضلاب	۲۵ تا ۵۰ نفر نیروی پیمانکار ۱ نفر مسئول ایمنی و بهداشت محیط کار	ایمنی صنعتی / بهداشت حرفه ای	حداقل ۲ روز در هفته
		۱۰۰ تا ۵۰ نفر نیروی پیمانکار	ایمنی صنعتی / بهداشت حرفه ای	تمام وقت
		۵ تا ۵ نفر نیرو، نماینده پیمانکار می تواند مسئول ایمنی و بهداشت محیط کار پروژه می باشد	ایمنی صنعتی، بهداشت حرفه ای، گرایش های مختلف برق، عمران	تمام وقت
		۵ تا ۲۵ نفر نیروی پیمانکار ۱ نفر مسئول ایمنی و بهداشت محیط کار	ایمنی صنعتی، بهداشت حرفه ای، گرایش های مختلف برق، عمران	حداقل ۲ روز در هفته
۵	کلیه فعالیت های عمرانی از جمله ساخت و ساز، راه سازی	۲۵ تا ۵۰ نفر نیروی پیمانکار ۱ نفر مسئول ایمنی و بهداشت محیط کار	ایمنی صنعتی / بهداشت حرفه ای	حداقل ۲ روز در هفته
		۱۰۰ تا ۵۰ نفر نیروی پیمانکار	ایمنی صنعتی / بهداشت حرفه ای	تمام وقت
		۵ تا ۵ نفر نیرو، نماینده پیمانکار می تواند مسئول ایمنی و بهداشت محیط کار پروژه می باشد	ایمنی صنعتی، بهداشت حرفه ای، گرایش های مختلف مدیریت، بهداشت	تمام وقت
		۵ تا ۲۵ نفر نیروی پیمانکار ۱ نفر مسئول ایمنی و بهداشت محیط کار	ایمنی صنعتی، بهداشت حرفه ای، گرایش های مختلف مدیریت، بهداشت	حداقل ۲ روز در هفته
۶	خدمات نظافت ساختمان و خدمات آبدارخانه	۲۵ تا ۵۰ نفر نیروی پیمانکار ۱ نفر مسئول ایمنی و بهداشت محیط کار	فارغ التحصیلان ایمنی صنعتی / بهداشت حرفه ای	حداقل ۲ روز در هفته
		۱۰۰ تا ۵۰ نفر نیروی پیمانکار	ایمنی صنعتی / بهداشت حرفه ای	تمام وقت
		۵ تا ۵ نفر نیرو، نماینده پیمانکار می تواند مسئول ایمنی و بهداشت محیط کار پروژه می باشد	ایمنی صنعتی، بهداشت حرفه ای، گرایش های مختلف مدیریت، مکانیک	تمام وقت
		۵ تا ۲۵ نفر نیروی پیمانکار ۱ نفر مسئول ایمنی و بهداشت محیط کار	ایمنی صنعتی، بهداشت حرفه ای، گرایش های مختلف مدیریت، مکانیک	حداقل ۲ روز در هفته



دستور العمل الزامات سلامت، ایمنی و محیط زیست پیمانکاران

ردیف	عنوان فعالیت/خدمات	حداقل تعداد نیروی ایمنی و بهداشت محیط کار لازم در پروژه	تخصص نفرات ایمنی و بهداشت محیط کار	میزان حضور در پروژه
		۲۵ تا ۵۰ نفر نیروی پیمانکار ۱ نفر مسئول ایمنی و بهداشت محیط کار	ایمنی صنعتی/ بهداشت حرفه ای	حداقل ۲ روز در هفته
		۵۰ تا ۱۰۰ نفر نیروی پیمانکار	ایمنی صنعتی/بهداشت حرفه ای	تمام وقت
۷	خدمات عمومی از جمله نگهداری فضای سبز، سم پاشی	تا ۵ نفر نیرو نماینده پیمانکار مسئول ایمنی و بهداشت محیط کار پروژه می باشد	ایمنی صنعتی، بهداشت حرفه ای، گرایش های مختلف کشاورزی، محیط زیست، بهداشت	تمام وقت
		۵ تا ۲۵ نفر نیروی پیمانکار ۱ نفر مسئول ایمنی و بهداشت محیط کار	ایمنی صنعتی، بهداشت حرفه ای، گرایش های مختلف کشاورزی، محیط زیست، بهداشت	حداقل ۲ روز در هفته
		۲۵ تا ۵۰ نفر نیروی پیمانکار ۱ نفر مسئول ایمنی و بهداشت محیط کار	ایمنی صنعتی/ بهداشت حرفه ای	حداقل ۲ روز در هفته
		۵۰ تا ۱۰۰ نفر نیروی پیمانکار	ایمنی صنعتی / بهداشت حرفه ای	تمام وقت
۸	پیمان طبخ و توزیع غذا	تا ۵ نفر نیرو نماینده پیمانکار مسئول ایمنی و بهداشت محیط کار پروژه می باشد	ایمنی صنعتی، بهداشت حرفه ای، گرایش های مختلف بهداشت و صنایع غذایی، تغذیه	تمام وقت
		۵ تا ۲۵ نفر نیروی پیمانکار ۱ نفر مسئول ایمنی و بهداشت محیط کار	ایمنی صنعتی، بهداشت حرفه ای، گرایش های مختلف بهداشت و صنایع غذایی، تغذیه	حداقل ۲ روز در هفته
		۲۵ تا ۵۰ نفر نیروی پیمانکار ۱ نفر مسئول ایمنی و بهداشت محیط کار	ایمنی صنعتی/ بهداشت حرفه ای	حداقل ۲ روز در هفته
		۵۰ تا ۱۰۰ نفر نیروی پیمانکار	ایمنی صنعتی / بهداشت حرفه ای	تمام وقت
۹	حفاظت فیزیکی و نگهداری	تا ۵ نفر نیرو نماینده پیمانکار مسئول ایمنی و بهداشت محیط کار پروژه می باشد	ایمنی صنعتی، بهداشت حرفه ای، حداقل کارشناسی	تمام وقت
		۵ تا ۲۵ نفر نیروی پیمانکار ۱ نفر مسئول ایمنی و بهداشت محیط کار	ایمنی صنعتی، بهداشت حرفه ای، حداقل کارشناسی	حداقل ۲ روز در هفته
		۲۵ تا ۵۰ نفر نیروی پیمانکار ۱ نفر	ایمنی صنعتی/ بهداشت حرفه ای	حداقل ۲ روز



دستورالعمل الزامات سلامت، ایمنی و محیط زیست پیمانکاران

ردیف	عنوان فعالیت/خدمات	حداقل تعداد نیروی ایمنی و بهداشت محیط کار لازم در پروژه	تخصص نفرات ایمنی و بهداشت محیط کار	میزان حضور در پروژه
		مسئول ایمنی و بهداشت محیط کار		در هفته
		۵۰ تا ۱۰۰ نفر نیروی پیمانکار	ایمنی صنعتی/ بهداشت حرفه ای	تمام وقت
۱۰	پیمان‌های تأمین نیرو سایر فعالیت‌های قابل واگذاری خارج از موارد فوق الذکر	<p>بالحاظ موارد فوق الذکر و توسط مدیریت HSE کارفرما تعیین می‌شود.</p>		

توضیحات:

- ۱) حداقل مدرک تحصیلی برای تصدی مسئول ایمنی و بهداشت محیط کار فوق دیپلم می‌باشد.
- ۲) برای کارگاه‌ها با تعداد نفرات بالاتر از ۱۰۰ علاوه بر تعداد مندرج در جدول به ازای هر ۱ تا ۲۵ نفر افزایش، یک نفر به عنوان افسر ایمنی و بهداشت محیط کار با همان شرایط مسئول ایمنی و بهداشت محیط کار ضروری است، افسر نامبرده زیر نظر مسئول ایمنی و بهداشت محیط کار فعالیت می‌کند. برای تعداد نیروی بالاتر از ۱۰۰۰ نفر با نظر دفتر HSE کارفرما می‌باشد.
- ۳) برای پروژه‌های غیرمتمرکز (با شعاع متوسط بیش از ۵۰ کیلومتر از مرکز اصلی کارگاه) نظیر اجرای خطوط انتقال و توزیع، شبکه‌ها، جاده‌سازی... و یک پیمان برای نواحی مختلف، به ازای هر ۱ تا ۵۰ کیلومتر، یک نفر به عنوان افسر ایمنی و بهداشت محیط کار با همان شرایط مسئول ایمنی و بهداشت محیط کار ضروری است. افسر نامبرده زیر نظر مسئول ایمنی و بهداشت محیط کار کارگاه مشغول به کار می‌شود.
- ۴) برای کارگاه‌های بالای ۲۵ نفر نیروی کار، مسئول ایمنی و بهداشت محیط کار الزاماً باید از فارغ التحصیلان رشته‌های مهندسی بهداشت حرفه‌ای یا ایمنی صنعتی بوده یا کارشناسی ارشد HSE با این شرط که مدرک کارشناسی وی مرتبط با موضوع تخصصی پیمان باشد.
- ۵) کلیه مسئولین ایمنی و بهداشت محیط کار باید حداقل دوره‌های آموزش عمومی مسئولان ایمنی (۴۰ ساعته) و دوره تخصصی شناسایی خطرات و ارزیابی ریسک را نیز نظر وزارت تعاون، کار و رفاه اجتماعی گذرانده باشند.
- ۶) مسئول ایمنی و بهداشت کار هر پیمان، تاییدیه اداره تعاون کار و رفاه اجتماعی شهرستان تابعه را اخذ نماید.



شماره: تاریخ: ویرایش: شماره یک	شرح خدمات برداشت اطلاعات و تهیه چون ساخت همراه با دستورالعمل روند نظارت، تحویل و صحت سنجی آن در پروژه های اجرایی صنعت آب و فاضلاب	 شرکت مهندسی آب و فاضلاب کشور
--------------------------------------	---	---

۱- شرح خدمات برداشت اطلاعات و تهیه چون ساخت

پروژه های اجرایی

(مربوط به ماده ۲۲ شرایط عمومی پیمان)

الف- برداشت اطلاعات مکانی

الف-۱- کلیات برداشت

- پیمانکاران موظفند تیم و اکیپ نقشه برداری خود را جهت راهنمایی و اخذ فایل های مربوطه به دستگاه نظارت معرفی کند.
- نقشه برداری توسط پیمانکاران در حین پروژه و به صورت کانال باز صورت پذیرد.
- حداقل دقت مورد نیاز برای برداشت اطلاعات مکانی دقت مسطحاتی ۲۰ سانتیمتر و دقت ارتفاعی ۵ سانتیمتر می باشد.
- مبنای سیستم مسطحاتی نقشه های مذکور سیستم تصویر UTM با بیضوی مبنای WGS 84 باشد.
- پیمانکار موظف است به منظور اجرای عملیات برداشت اطلاعات مکانی، دلایل فنی خود برای استفاده از روش پیشنهادی (روش مستقیم، هندسی و غیره) به دستگاه نظارت کارفرما ارائه نماید.
- در صورتی که نقاط مبنای سازمان نقشه برداری کشور در منطقه مورد نظر به تعداد مورد نیاز نبود پیمانکار موظف به انتقال آنها به داخل منطقه طبق استاندارد سازمان نقشه برداری کشور می باشد. همچنین موظف است پس از ساخت ساختمان بنچ مارک، شناسنامه نقاط مذکور را در اختیار کارفرما قرار دهد.
- تعبیه بنچ مارک جهت انجام عملیات نقشه برداری نیز باید مطابق استانداردهای سازمان نقشه برداری انجام شود. ضمناً در مسافت های طولانی scale factor نیز باید رعایت گردد.
- پیمانکار به منظور بدست آوردن بعد Z ارتفاعی عوارض، موظف به انجام عملیات ترازبایی در محدوده منطقه پروژه با هماهنگی کارفرما می باشد.
- به منظور تسریع در برداشت، استفاده از GPS دو یا سه فرکانسه با استفاده از روش RTK و استفاده از طرح های هدی، شمیم و... پیشنهاد می گردد. همچنین پیمانکار می تواند از دوربین توتال استیشن و یا هر وسیله دیگری که دقت مورد نظر کارفرما را داشته باشد، استفاده نماید. ملاک ارزیابی کارفرما دقت نقاط با تأیید روش برداشت اطلاعات می باشد.
- تأیید فنی دستگاه های مورد استفاده پیمانکار در ابتدای پروژه و به صورت دوره ای در طول پروژه توسط ناظر و یا دستگاه نظارت صورت خواهد پذیرفت. ناظر صحت و دقت عملکرد دستگاه را بر روی نقاط مرجع سازمان نقشه برداری ارزیابی خواهد نمود. (گزارش کالیبراسیون کلیه دستگاه های نقشه برداری بایستی در ابتدای پروژه ارائه گردد.)
- رعایت کلیه استانداردهای سازمان نقشه برداری کشور و سازمان مدیریت و برنامه ریزی کشور الزامی است. (از جمله استانداردهای مدون در نشریات شماره ۱۱۹)

۳	دفتر فن آوری اطلاعات و توسعه دولت الکترونیک شرکت مهندسی آب و فاضلاب کشور	
---	---	---

شماره: تاریخ: ویرایش: شماره یک	شرح خدمات برداشت اطلاعات و تهیه چون ساخت همراه با دستورالعمل روند نظارت، تحویل و صحت سنجی آن در پروژه های اجرایی صنعت آب و فاضلاب	 شرکت مهندسی آب و فاضلاب کشور
--------------------------------------	--	--

الف-۲- برداشت نقشه های پایه و بروز رسانی آنها

- پیمانکار باید آخرین نقشه های پایه یا کروکی محدوده کاری خود را در صورت وجود به هر شکل و فرمت از کارفرما دریافت نماید.
- پیمانکار موظف است طی برداشت عوارض نسبت به تدقیق نقشه های شهری و روستایی محدوده پروژه اقدام نماید. این موارد در نقشه های دریافتی از کارفرما که ممکن است بدون مختصات بوده و یا حتی در برخی از موارد نقشه ها دچار چرخش و تغییر بزرگنمایی شده اند، الزامی است.
- پیمانکار می بایست نسبت به برداشت بلوک ها، معابر و عوارض شهری و روستایی در مناطق فاقد نقشه پایه در محدوده جغرافیایی مورد قرارداد با تأیید و هماهنگی کارفرما اقدام نماید.

الف-۳- برداشت عوارض و تاسیسات (شامل تامین، انتقال، ذخیره و توزیع آب شرب، شبکه جمع آوری و انتقال فاضلاب)

- پیمانکار موظف به برداشت مرکز حوضچه ها و همچنین شیرآلات و تمام انواع اتصالات آنها و همچنین محل خمیدگی لوله ها (بالای ۱۵ درجه) می باشد.
- در صورتی که شیرآلات در خارج از حوضچه قرار دارد برداشت باید برای آنها صورت پذیرد ولی برای عوارض داخل حوضچه، برداشت مرکز آن کافی است.
- در صورت برخورد شبکه آب و فاضلاب با سایر عوارض خدماتی (گاز، برق، مخابرات و...)، محل تقاطع باید برداشت گردد.
- در صورت مشاهده مغایرت غیرمتعارف بین نقشه ها و عوارض تاسیسات موجود پیمانکار می بایست نسبت به رفع مغایرت مذکور از طریق تشکیل جلسه با کارشناسان حوزه های فنی و بهره برداری اقدام نماید.
- برای شبکه فاضلاب برداشت خط فاضلاب و لازم نبوده و برداشت مرکز دریاچه کافی است مگر اینکه مرکز منهول ها با مرکز دریاچه فاصله داشته باشد.

الف-۴- برداشت عوارض مربوط به مشترکین

- پیمانکار ملزم به برداشت موقعیت کنتور به کمک متر کشی دقیق عارضه نسبت به حدود املاک و با استفاده از متر استاندارد و نیز برداشت عمق کنتور از طریق اتاقچه کنتورهای مشترکین می باشد.
- پیمانکار موظف به برداشت موقعیت شیر قطع و وصل انشعاب مشترکین و مطابقت آنها با موقعیت مکانی املاک مشترکین به کمک متر کشی دقیق عارضه نسبت به حدود املاک با استفاده از متر استاندارد می باشد.
- پیمانکار موظف به ترسیم خطوط انشعابات و برقراری ارتباط کنتور هر مشترک با شیر قطع و وصل انشعاب همان مشترک سپس اتصال به خطوط شبکه توزیع می باشد.
- پیمانکار موظف به پیاده سازی موقعیت سیفون فاضلاب مشترکین و مطابقت آنها با موقعیت مکانی املاک مشترکین به کمک متر کشی دقیق عارضه نسبت به حدود املاک با استفاده از متر استاندارد می باشد.
- منظور از متر کشی نسبت به حدود املاک، برداشت فاصله عمودی عارضه تا حد ملک و فاصله افقی تا حد چپ یا راست ملک می باشد.

۴	دفتر فن آوری اطلاعات و توسعه دولت الکترونیک شرکت مهندسی آب و فاضلاب کشور	
---	--	---

شماره: تاریخ: ویرایش: شماره یک	شرح خدمات برداشت اطلاعات و تهیه چون ساخت همراه با دستورالعمل روند نظارت، تحویل و صحت سنجی آن در پروژه های اجرایی صنعت آب و فاضلاب	 شرکت مهندسی آب و فاضلاب کشور
--------------------------------------	---	---

ب- جمع آوری و تکمیل اطلاعات توصیفی

- پیمانکار موظف به جمع آوری و تکمیل اطلاعات توصیفی تمام تأسیسات اجرا شده آب، فاضلاب و مشترکین مطابق با استاندارد پایگاه داده یکپارچه صنعت آب و فاضلاب کشور، ابلاغی به شماره ۹۸/۴۰۰/۵۲۶۲ مورخ ۱۳۹۸/۳/۲۵ می‌باشد.
- فرم‌های عوارض مکانی و موجودیت‌های غیرمکانی شبکه آب و فاضلاب و تأسیسات مرتبط ممکن است با نظر کارفرما قبل از شروع عملیات اجرایی تغییر و تعدادی فرم به آنها اضافه گردد که پیمانکار موظف به تکمیل اطلاعات این فرم‌ها نیز می‌باشد.
- پیمانکار باید در تکمیل اطلاعات توصیفی دقت کافی را به عمل آورد.
- در تکمیل توصیفات دقت شود که تمام فیلدهای مرتبط با ازبیلت تکمیل گردد.
- در صورتی که پیمانکار نتواند برخی از توصیفات را به دلایلی خاص تکمیل نماید مراتب باید به تایید ناظر مربوطه برسد.

ج- GIS Ready نمودن نقشه ها و تهیه دیتابیس مکانی

- پیمانکار موظف می‌باشد پس از برداشت کلیه تأسیسات و عوارض شبکه آب و فاضلاب و تکمیل اطلاعات توصیفی مربوط، کلیه لایه‌های اطلاعاتی اعم از شبکه‌های انتقال و توزیع آب و انتقال و جمع‌آوری فاضلاب و تأسیسات مرتبط را ترسیم و GIS Ready نماید. خروجی این مرحله لایه‌های اطلاعاتی شبکه آب و فاضلاب و تأسیسات مرتبط باید به تفکیک با مقیاس مورد نظر در قالب فرمت ژئودیتابیس مطابق با استاندارد پایگاه داده یکپارچه صنعت آب و فاضلاب کشور، ابلاغی به شماره ۹۸/۴۰۰/۵۲۶۲ مورخ ۱۳۹۸/۳/۲۵ تحویل گردد.
- در صورت نیاز کارفرما، پیمانکار موظف به تحویل فرمتهای دیگر علاوه بر فرمتهای ژئودیتابیس از جمله DWG و... خواهد بود.
- پیمانکار می‌بایست نسبت به ایجاد ساختار توپولوژی بر روی داده ها جهت پاکسازی ایرادات ترسیمی اطلاعات مطابق استاندارد GIS Ready سازمان نقشه برداری از قبیل موارد ذیل اقدام نماید:
 - ایجاد گره (Junction) در کلیه نقاط اتصال خطوط شبکه ها
 - اصلاح رد شدگی و نرسیدگی (over/under shoot)
 - Split خطوط در محل اتصالات و منهول ها
 - اصلاح خطوط خود متقاطع (self-intersection)
 - حذف خطوط اضافی، تکراری (duplicate) و همپوشان (overlapping)
 - حذف Gap- Sliver و پلی گونهای زائد
 - انطباق لبه ها در فایل‌های مجاور
 - انطباق عوارض نقطه ای (شیرآلات، کنتور مشترکین، منهول ها و ...) بر عوارض خطی
- اسامی کلیه خیابان‌های اصلی و فرعی و اماکن عمومی بر روی نقشه‌ها و فایل‌های ارائه شده ذکر شود.
- پیمانکار موظف است طرق قرارگیری اجزاء شبکه در داخل حوضچه ها را در نقشه نهایی ترسیم نماید.
- Vector Type اجزاء شبکه و تأسیسات باید در فضای GIS ready شده مطابق با استاندارد پایگاه داده یکپارچه صنعت آب و فاضلاب کشور باشد.

۵	دفتر فن آوری اطلاعات و توسعه دولت الکترونیک شرکت مهندسی آب و فاضلاب کشور	
---	---	---

شماره: تاریخ: ویرایش: شماره یک	شرح خدمات برداشت اطلاعات و تهیه چون ساخت همراه با دستورالعمل روند نظارت، تحویل و صحت سنجی آن در پروژه های اجرایی صنعت آب و فاضلاب	 شرکت مهندسی آب و فاضلاب کشور
--------------------------------------	--	---

- لایه های اندازه (DIM) شامل فاصله تأسیسات (شبکه، حوضچه، فاضلاب‌رو، محل خمیدگی لوله) تا دیوار یا تیر چراغ برق باید در تمام فرمت‌های تحویلی وجود داشته باشد.
- پیمانکار موظف است ضمن ارائه شناسنامه ایستگاه‌ها، جانمایی ایستگاه‌های بتنی ایجاد شده را به طور دقیق و در لایه (BM) در تمام فرمت‌های تحویلی ارائه نماید.

د- تحویل نتایج نهایی

- پیمانکار موظف است همراه با فایل ازبیلت، فایل خام و پردازش شده نقاط برداشتی توسط GPS دو فرکانسه، مربوط به اطلاعات Base و Rover با فرمت RINEX را ارائه نماید. همچنین در صورت استفاده از دوربین، ارائه فایل خام نقاط برداشتی توسط دوربین با فرمت GSI الزامی است.
- پیمانکار می‌بایست جهت بررسی فایل‌ها در واحد GIS، تأییدیه لازم در خصوص صحت اطلاعات توصیفی و اطلاعات مکانی عوارض را از مشاور و ناظر فنی پروژه به صورت رسمی اخذ نماید.
- پرداخت کلیه صورت وضعیت‌ها در تمامی پروژه‌ها منوط به تأیید ازبیلت GIS Ready شده توسط واحد GIS می‌باشد.
- نقشه‌های مربوط به پلان پروفیل شبکه فاضلاب باید جهت بایگانی تحویل کارفرما گردد.

۶	دفتر فن آوری اطلاعات و توسعه دولت الکترونیک شرکت مهندسی آب و فاضلاب کشور	
---	---	---



گزارش تست لوله (آزمایش هیدرولیکی لوله)

شماره سند: F07-E12

تاریخ صدور: ۱۳۸۰/۴/۲۸

شماره ویرایش: ۱

عنوان پروژه:

پیمانکار:

شماره و تاریخ پیمان:

توضیحات	نیاز به آزمایش مجدد		نتیجه آزمایش		فشار آزمایش	طول	فشار کار/ کلاس	جنس لوله	قطر لوله	آدرس محل	تاریخ	ردیف
	ندارد	دارد	رد	قبول								

امضای ناظر:

امضای پیمانکار:

نظریه کمیته فنی:

امضاء دبیر کمیته فنی:

فرم شماره ۲ : مشخصات حداقل پنج پیمان (آخرین پیمانها) که در سالهای اخیر اجرا شده است

ردیف	موضوع پیمان دستگاه اجرائی (کارفرما)	شماره پیمان تاریخ پیمان	مبلغ پیمان	مدت پیمان	تاریخ تحویل زمین	تاریخ تحویل موقت	تاخیرات		علت تاخیرات
							مجاز	غیرمجاز	
۱									
۲									
۳									
۴									
۵									
۶									
۷									

پیوست شماره ۲ - فرم خود اظهاری اعلام کارهای در دست اجرا و ظرفیت آماده بکار

مطابق ماده ۱۸ آئین نامه ارجاع کار در جهت رعایت ظرفیتهای اجرایی . امضاء کننده زیر متعهد می گردد در تاریخ

برای مشارکت در مناقصه پروژه کارهای در دست اجرا و یا کارهایی که اخیراً برنده شده است به شرح زیر می باد و با آگاهی از ظرفیتهای اجرایی باید رشته مربوط از نظر مبلغ و تعداد کار مجاز در دست اجراء ظرفیت آماده به کار لازم برای شرکت در مناقصه و عقد قرارداد پروژه مذکور را با مبلغ تعیین شده دارا می باشم .

ردیف	موضوع پیمان (دستگاه اجرائی (کارفرما)	محل اجرا	مبلغ پیمان به هزار ریال	مدت پیمان	تاریخ عقد قرارداد	تاریخ شروع بکار	وضعیت پروژه				درصد پیشرفت فیزیکی	مبلغ کارکرد قرارداد	ظرفیت پایه در رشته	مانده ظرفیت
							در دست اجرا	متوقف	فسخ	تحويل شده				
۱														
۲														
۳														
۴														
۵														

چنانچه سازمان مدیریت و برنامه ریزی ظرفیت آماده بکار مذکور را تایید ننماید . مسئولیت تاخیر در اجرای پروژه بعهد پیمانکار بوده است و مطابق دستورالعمل رسیدگی به تخلفات ناشی از عدم رعایت ضوابط ارجاع کار با این شرکت رفتار می گردد .

تاریخ مهر و امضاء و تعهد آور

این برگ جزء لاینفک اسناد مناقصه بوده و باید ضمیمه برگ پیشنهاد قیمت به پیمانکار تحويل گردد و پس از تکمیل شدن آن توسط پیمانکار پیشنهاد دهنده در پاکت الف قبل از افتتاح پیشنهاد مورد بررسی قرار گرفته و بهمراه اسناد و مدارک مورد نیاز به سازمان

مدیریت و برنامه ریزی ارسال می گردد .

شرکت : رشته : رتبه : نام مدیرعامل :

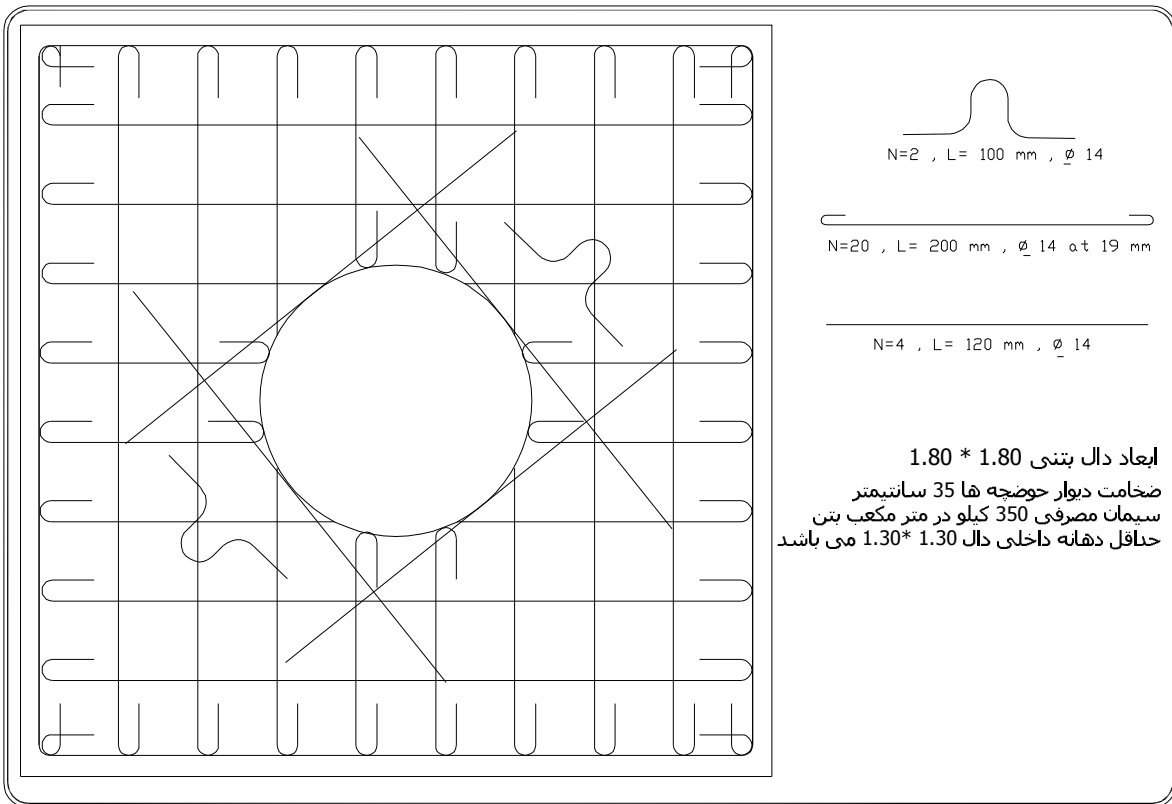

ابعاد دال بتنی 1.80 * 1.80
 ضخامت دیوار حوضچه ها 35 سانتیمتر
 سیمان مصرفی 350 کیلو در متر مکعب بتن
 حداقل دهانه داخلی دال 1.30*1.30 می باشد

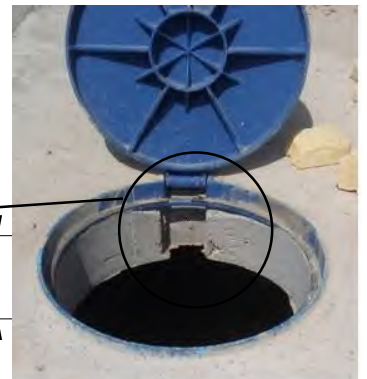
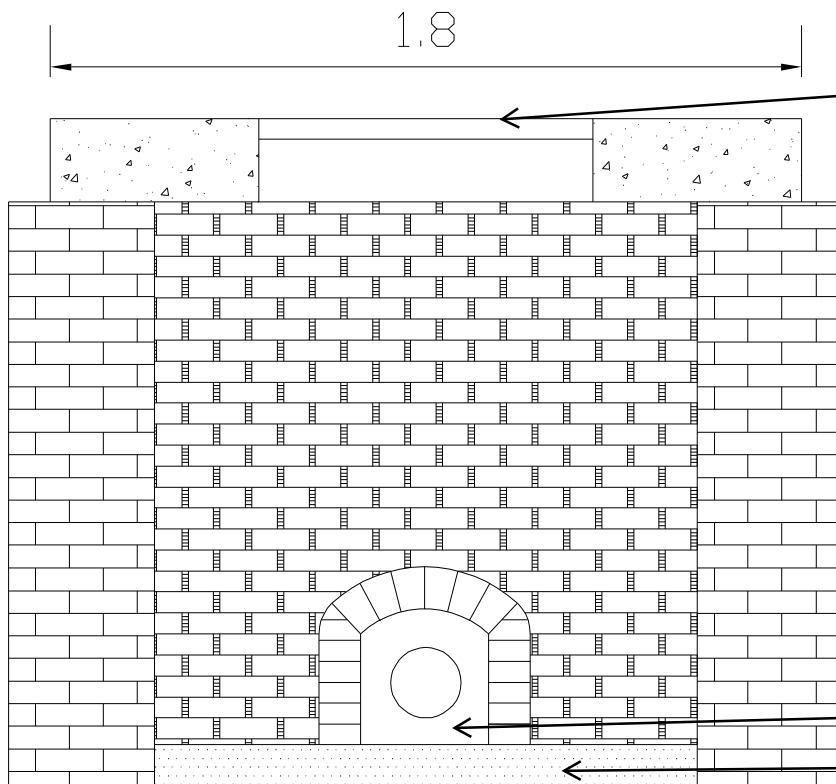

پر کردن فضای بین لوله و دیوار با پونلیت

شن نقلی

چک لیست نظارت

شماره پروانه:	شهرستان:	شماره قرارداد:	تاریخ قرارداد:	صفحه ۱ از ۲										
شماره کروکی		آدرس مسیر:												
اطلاعات تکمیل شده این فرم به عنوان ریزه متره تلقی می گردد.														
رعایت مسایل ایمنی <input type="checkbox"/> مسدود کردن مسیر <input type="checkbox"/> مامور راهنمایی و رانندگی <input type="checkbox"/> چراغ خطر <input type="checkbox"/> نوار هشدار <input type="checkbox"/> تابلو خطر <input type="checkbox"/>														
طول لوله	قطر لوله	جنس لوله	عرض کانال	عمق کانال	آسفالت	خاکی	تدا...	آسفالت	خاکی	موزائیک	---	---	---	
						<input type="checkbox"/>	<input type="checkbox"/>	شامل	<input type="checkbox"/>	<input type="checkbox"/>				
						<input type="checkbox"/>	<input type="checkbox"/>	شامل	<input type="checkbox"/>	<input type="checkbox"/>				
						<input type="checkbox"/>	<input type="checkbox"/>	شامل	<input type="checkbox"/>	<input type="checkbox"/>				
						<input type="checkbox"/>	<input type="checkbox"/>	شامل	<input type="checkbox"/>	<input type="checkbox"/>				
صورت مجلس دست کنی- خاک مناسب - مواد زائد - تخریب (بتن - موزائیک - سنگ - آسفالت)														
در صورت کمبود فضا جهت صورتجلسات از فرم F03-E12 استفاده و پیوست گردد														
نیاز به تست: <input type="checkbox"/> ندارد به دلیل زیر: <input type="checkbox"/> دارد خاک مناسب روی لوله: (۳۰ cm): تاریخ اصلاح: در صورت عدم اصلاح بند ۲۸ شرایط ویژه اجرا گردد														
طول لوله بیشتر از ۱۰۰ متر است <input type="checkbox"/> عرض معبر بیشتر از ۳ متر است <input type="checkbox"/> تعداد انشعابات روی لوله از ۱۵ عدد در هر ۵۰ متر بیشتر است <input type="checkbox"/>														
آب مشترکین مجاور طرح بیشتر از ۲ ساعت قطع می شود <input type="checkbox"/> فشار کار شبکه کمتر از ۵۰٪ مقاومت اسمی لوله است <input type="checkbox"/> بنا بر نظر ناظر <input type="checkbox"/>														
مراحل تست	تاریخ تست	قطر لوله	طول مسیر	فشار تست	قبول یا رد	نوار هشدار								
						میزان صدمه به لوله <								
						میزان صدمه به لوله <								
						میزان صدمه به لوله <								
آسفالت	مسیر اصلی	طول کل مسیر	طول برش با کاتر ۲x	طول تخریب با پیکور	عرض کانال	ضخامت آسفالت تخریبی	عمق زیرسازی	ضخامت آسفالت						
	فرعی													
حوضچه سازی	طول	عرض	ارتفاع	ضخامت دیوار	ابعاد دال	ضخامت دال	بندکشی	نصب دال	شن کف					
							<input type="checkbox"/>	<input type="checkbox"/>	<input type="checkbox"/>					
								<input type="checkbox"/>	<input type="checkbox"/>	<input type="checkbox"/>				
								<input type="checkbox"/>	<input type="checkbox"/>	<input type="checkbox"/>				
								<input type="checkbox"/>	<input type="checkbox"/>	<input type="checkbox"/>				
جمع ارقام	دست کنی	خاک مناسب	مواد زائد	تخریب آسفالت با پیکور	تخریب بتن	تخریب به جز آسفالت و بتن	برش آسفالت	تخریب بتن دو خط	مرمت زیرسازی	مرمت آسفالت	انشعاب	حوضچه		
	m ³	m ³	m ³	m ³	m ²	m ³	m	m ³	m ³	m ²	عدد	عدد	عدد	
توجه: در پشت این فرم لیست اجناس به کار رفته در این کروکی ثبت گردد														
توجه: جهت درج شماره های اشتراک از فرم انشعابات همراه پیمان استفاده شود														
تاریخ خاتمه:														

شرکت آب وفاضلاب استان یزد

شماره قرارداد : -----

شهرستان : -----

پیمانکار: -----

صفحه ۲ از ۲

ردیف	نوع اتصال	مشخصات	تعداد	واحد	ردیف	نوع اتصال	مشخصات	تعداد	واحد
۱					۲۵				
۲					۲۶				
۳					۲۷				
۴					۲۸				
۵					۲۹				
۶					۳۰				
۷					۳۱				
۸					۳۲				
۹					۳۳				
۱۰					۳۴				
۱۱					۳۵				
۱۲					۳۶				
۱۳					۳۷				
۱۴					۳۸				
۱۵					۳۹				
۱۶					۴۰				
۱۷					۴۱				
۱۸					۴۲				
۱۹					۴۳				
۲۰					۴۴				
۲۱					۴۵				
۲۲					۴۶				
۲۳					۴۷				
۲۴					۴۸				

ردیف	نوع اتصال	مشخصات	تعداد	واحد
۲۵				
۲۶				
۲۷				
۲۸				
۲۹				
۳۰				
۳۱				
۳۲				
۳۳				
۳۴				
۳۵				
۳۶				
۳۷				
۳۸				
۳۹				
۴۰				
۴۱				
۴۲				
۴۳				
۴۴				
۴۵				
۴۶				
۴۷				
۴۸				

جمع اتصالات آزیست	
80	
100	
150	
200	
250	
300	
350	
400	
500	

جمع اتصالات پلی اتیلن	
63	
75	
90	
110	
160	
200	

شیر کشویی	
60-100	
150-250	

شیر پروانه ای	
300-400	
450-600	

کروکی اتصالات در مسیر

ناظر پروژه :

نماینده پیمانکار:

ناظر مقیم :

مشخصات زیرسازي و آسفالت

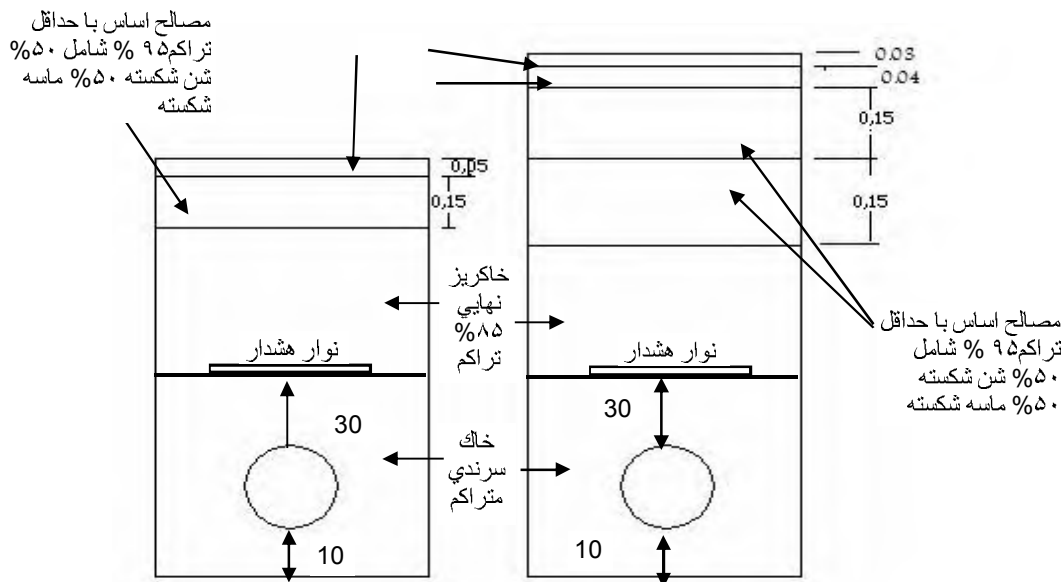

خدي

- ۱- قشري که مصالح اساس روي آن پخش مي شود بايد قبلاً کوبيده شده باشد .
- ۲- مصالح اساس بايد به صورت يك مخلوط همگن در بستر پخش شود.
- ۳- مصالح اساس مي بايستي در لايه هاي ۱۵ سانتي متری کوبيده و متراکم گردد .
- ۴- در صورت عدم استفاده از مصالح شکسته ۲۰٪ از قيمت آيتم ۸۰۷۰۱ کسر خواهد شد.
- ۵- در صورت عدم کوبيدگي و لايه بندي مصالح در هنگام کوبيدن ۲۰٪ از آيتم ۸۰۷۰۱ کسر مي گردد.
- ۶- پيمانکار موظف است بر روي لوله ۳۰ سانتي متر خاک سرندي ريخته و متراکم نمايد و قبل از پر کردن کانال نوار هشدار روي بر روي خاک سرندي پهن نمايد بديهي است هيچ گونه اضافه پرداختي از اين بابت به پيمانکار تعلق نمي گيرد و در صورت عمل نکردن به اين بند به ميزان ۱۵٪ از قيمت لوله گذاري در آن مسير کسر مي گردد.
- ۷- در صورت کمبود خاک سرندي روي لوله نسبت به ۳۰ سانتي متر به ازاي هر سانتي متر کاهش ۰,۵ در صد از آيتم لوله گذاري مربوطه کسر مي گردد

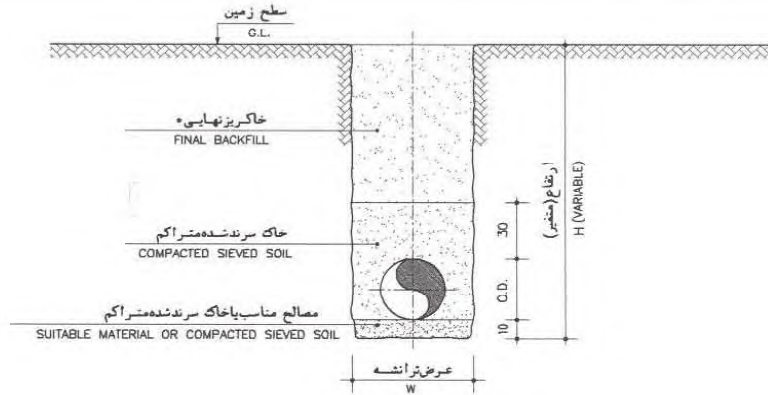

مقطع ترانشه
TRENCH SECTION
N.T.S

عرض ترانشه برای انواع لوله با قطرهای مختلف (بر حسب سانتیمتر)
TRENCH WIDTH FOR DIFFERENT PIPES (in Cm)

N.D. TYPE	60 & 80 (mm)	100	150	200	250	300	350	400	450	500	600	700	800
A.C.C.	60	60	60	70	70	75	85	100	110	120	130	140	150
A.C.D.	60	60	60	70	70	75	90	100	115	125	135	145	155
D.P.J.	60	60	60	70	70	75	85	95	105	115	125	135	145
D.B.G.	60	60	60	70	70	75	85	95	105	115	125	135	145
G.R.P.	-	60	60	70	70	75	85	95	-	115	120	130	140

A.C.C. لوله آزیست سیمانی تا کلاس C
A.C.D. لوله آزیست سیمانی کلاس D
D.P.J. لوله چدنی نشکن با اتصال فشاری (تایتون)
D.B.G. لوله چدنی نشکن با اتصال گلندی بیج و مهره ای
G.R.P. لوله فایبرگلاس

N.D. قطراسمی
O.D. قطر خارجی

P.E. لوله پلی اتیلن و
UPVC یا پی-وی-سی سخت

$$\begin{cases} W=60 \text{ FOR } ND \leq 200 \\ W=70 \text{ FOR } 225 \leq ND \leq 450 \\ W=80 \text{ FOR } ND \geq 500 \end{cases}$$

* حد اقل تراکم خاکریز نهایی ۸۵ درصد پروکتور استاندارد است.

DWG.NO.	32101	شماره نقشه	نقشه های نمونه آبرسانی شبکه توزیع آب جزئیات ترانشه لوله	سازمان مدیریت و برنامه ریزی کشور
DATE		تاریخ		
SCALE		مقیاس	WATER SUPPLY - TYPICAL DRAWINGS DISTRIBUTION NETWORK PIPE TRENCH DETAIL	MANAGEMENT AND PLANNING ORGANIZATION
REVISION		تغییر		
APPROVED		تصویب		



کتابچه شماره
 شرکت آب و فاضلاب استان تهران
 معاونت بهره‌برداري و نيازها

جزئیات نصب انشعاب آب

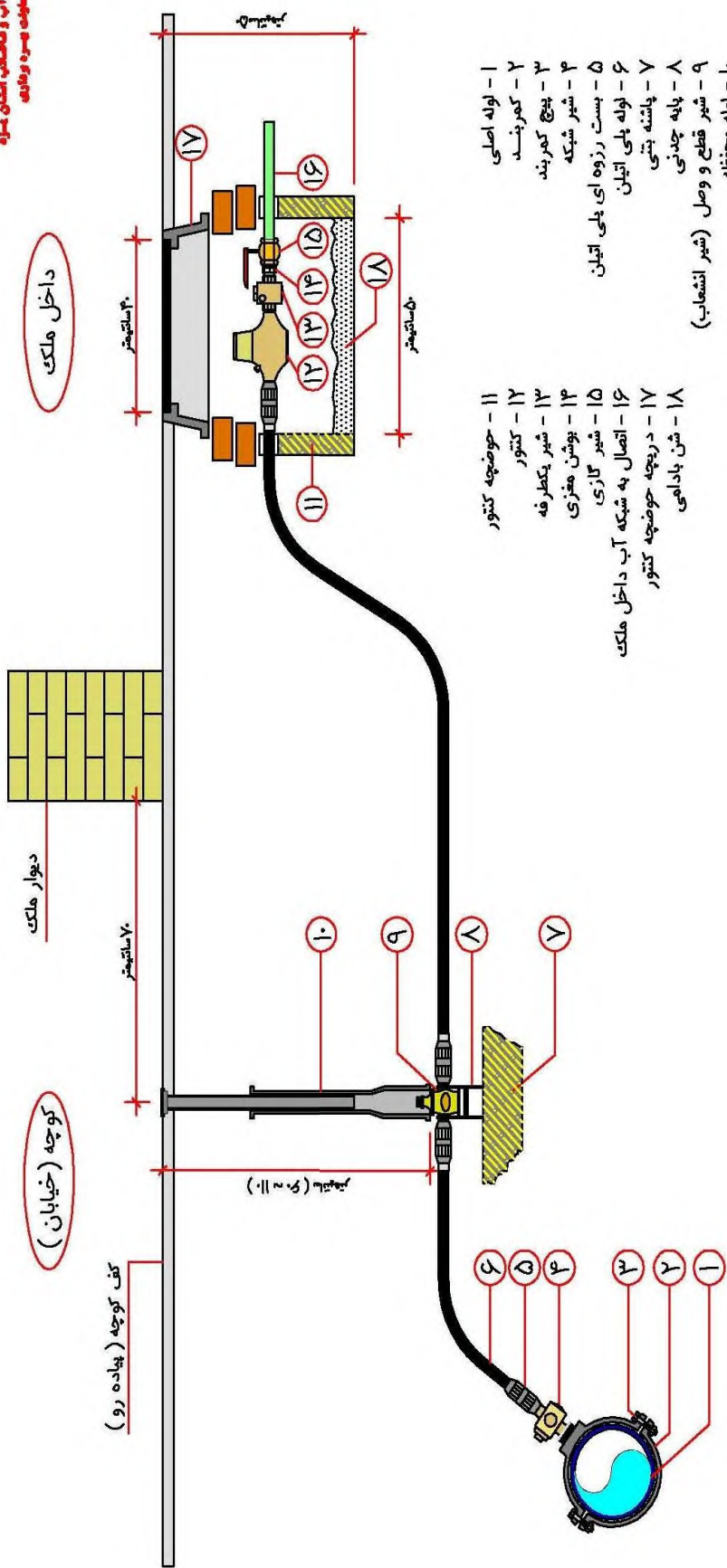

- | | |
|--------------------------------|--------------------------------|
| ۱ - لوله اصلی | ۱۱ - حوضچه کنتور |
| ۲ - کمر بند | ۱۲ - کنتور |
| ۳ - پیچ کمر بند | ۱۳ - شیر یکطرفه |
| ۴ - شیر شبکه | ۱۴ - بوشن مغزی |
| ۵ - بست رزوه ای پلی اتیلن | ۱۵ - شیر کاری |
| ۶ - لوله پلی اتیلن | ۱۶ - اتصال به شبکه آب داخل ملک |
| ۷ - پاشنه بتنی | ۱۷ - دریچه حوضچه کنتور |
| ۸ - پایه چدنی | ۱۸ - ش بادامی |
| ۹ - شیر قطع و وصل (شیر انشعاب) | |
| ۱۰ - لوله محافظه | |

طراحی و ترسیم کامپیوتری : ساهان شعرام



شرکت آب و فاضلاب استان یزد

فرم گزارش کارکرد و دلایل تاخیرات پروژه

شماره:

تاریخ:

کد مدرک: F34-M13

ویرایش: ۱

موضوع قرارداد:		پیمانکار:		شماره قرارداد:		تاریخ قرارداد:		
تاریخ ابلاغ قرارداد:		تاریخ تحویل زمین:		مدت قرارداد (روز):		تاریخ تحویل موقت:		
<input type="checkbox"/>	عمرانی	محل تامین اعتبار:						
<input type="checkbox"/>	داخلی							

ردیف	شرح	کارکرد			تأخیرات مجاز			تأخیرات غیر مجاز			مستندات
		مدت (روز)	تاریخ شروع	تاریخ پایان	مدت (روز)	تاریخ شروع	تاریخ پایان	مدت (روز)	تاریخ شروع	تاریخ پایان	
1											<input type="checkbox"/>
2											<input type="checkbox"/>
3											<input type="checkbox"/>
4											<input type="checkbox"/>
5											<input type="checkbox"/>
6											<input type="checkbox"/>
7											<input type="checkbox"/>
8											<input type="checkbox"/>
9											<input type="checkbox"/>
10											<input type="checkbox"/>
11											<input type="checkbox"/>
12											<input type="checkbox"/>
مجموع		کارکرد (روز): 0			تأخیر مجاز (روز): 0			تأخیر غیر مجاز (روز): 0			

روز 0 جمع کارکرد با تأخیر مجاز: 0

محمد علی خانی

نام و امضا ناظر:

نام و امضا پیمانکار:

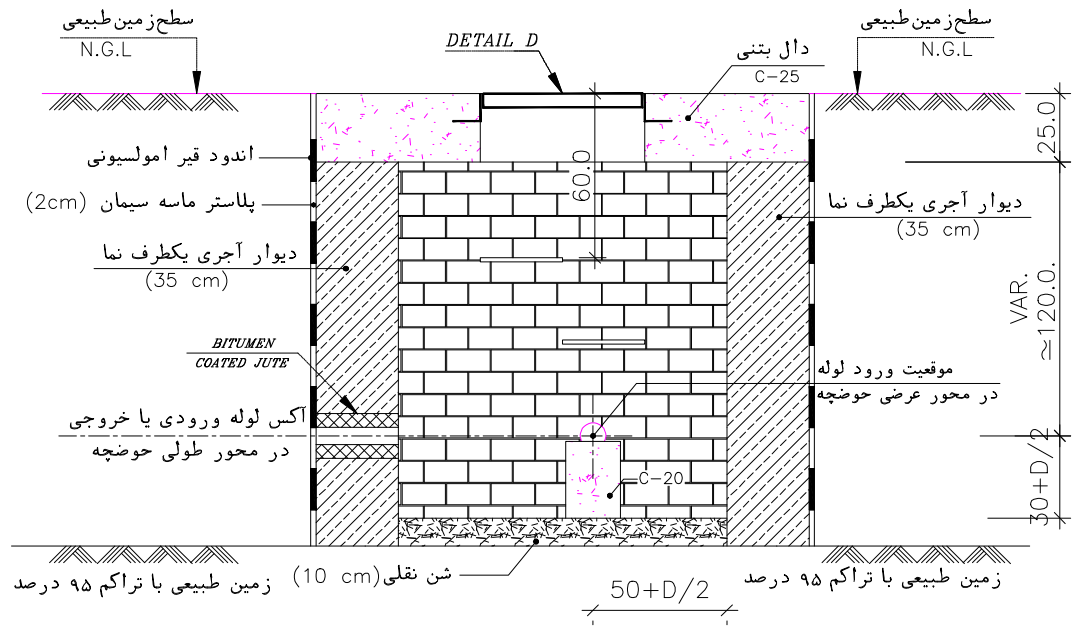
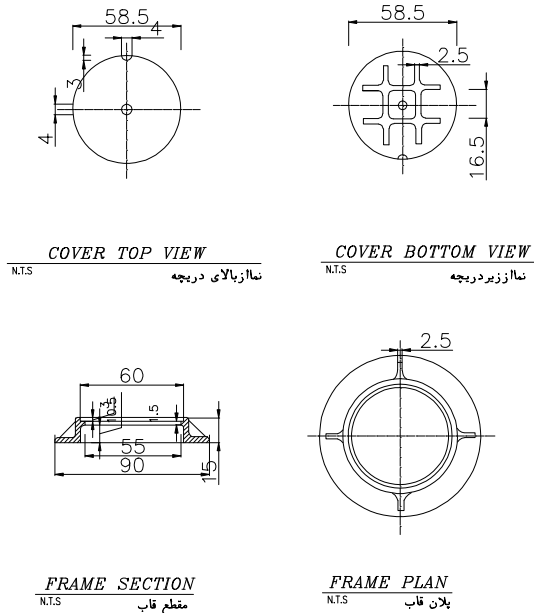

جزئیات اجرایی درچه چدنی
DETAIL D

مقطع طولی حوضچه
مقیاس 1:20

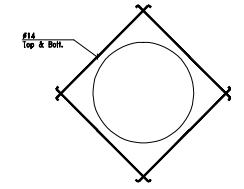
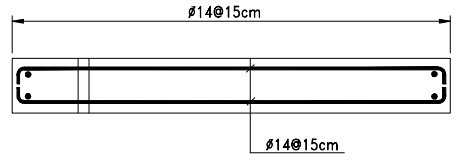
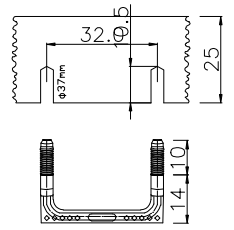

پس از سوراخکاری دیوار بتنی حوضچه، سوراخ با گروت پر شده و پله با فشار وارد سوراخ می‌گردد.

- توصیه:
- در بر کردن خاکریز اطراف حوضچه از ماسه بادی استفاده شود.
 - در صورت نامناسب بودن خاک معاینه و تشخیص دستگاه نظارت، از شفته آهک ۱۵۰ کیلوگرم در متر مکعب برای بر کردن گود اطراف حوضچه استفاده شود.
 - دال روی حوضچه نیاز به هواکش ندارد.
 - در دال بالا، از میلگرد شماره ۱۴ در دو شبکه طولی و عرضی (بالا و پایین) با رعایت طول مهاري و خم استاندارد مطابق با آیین نامه آبا استفاده شود.

NO	DATE	BY	CHK	APP	DESCRIPTION
1	1402/03/01	A.KH	N.Negareh	F. P.M.S. MS	مطابق نقشه
2	1402/03/01	A.KH	N.Negareh	F. P.M.S. MS	مطابق نقشه
3	1402/03/01	A.KH	N.Negareh	F. P.M.S. MS	مطابق نقشه
4	1402/03/01	A.KH	N.Negareh	F. P.M.S. MS	مطابق نقشه
5	1402/03/01	A.KH	N.Negareh	F. P.M.S. MS	مطابق نقشه
6	1402/03/01	A.KH	N.Negareh	F. P.M.S. MS	مطابق نقشه
7	1402/03/01	A.KH	N.Negareh	F. P.M.S. MS	مطابق نقشه
8	1402/03/01	A.KH	N.Negareh	F. P.M.S. MS	مطابق نقشه
9	1402/03/01	A.KH	N.Negareh	F. P.M.S. MS	مطابق نقشه
10	1402/03/01	A.KH	N.Negareh	F. P.M.S. MS	مطابق نقشه

گزارش خلاصه مالی کل : تکمیل حوضچه های باقیمانده مسکن ملی فاز ۲ از اراضی باقیمانده ۳۷۷ هکتاری - سال فهرست بها ۱۴۰۴

عنوان رشته	پایه	غیر پایه	جمع کل	درصد غیر پایه به کل
ابنیه	۱۸,۷۵۱,۱۰۵,۴۵۴	۹۶,۲۳۲,۵۰۰	۱۸,۸۴۷,۳۳۷,۹۵۴	۰/۵۱ %
شبکه توزیع آب	۲,۷۷۸,۵۵۷,۹۸۵	۰	۲,۷۷۸,۵۵۷,۹۸۵	۰/۰۰ %
تجهیز و برچیدن کارگاه	۶۳۰,۰۰۰,۰۰۰	۰	۶۳۰,۰۰۰,۰۰۰	۰/۰۰ %

مجموع با ضرایب	مجموع بدون ضرایب					مجموع با ضرایب استفاده شده
	جمع کل	فا	*	ج	ف	
۲۲,۲۵۵,۸۹۵,۹۳۹	۲۲,۲۵۵,۸۹۵,۹۳۹	۰	۹۶,۲۳۲,۵۰۰	۰	۲۲,۱۵۹,۶۶۳,۴۳۹	۳۹

گزارش خلاصه مالی رشته : تکمیل حوضچه های باقیمانده مسکن ملی فاز ۲ از اراضی باقیمانده ۳۷۷ هکتاری - سال فهرست بها ۱۴۰۴

				رشته ابنیه	
عنوان فصل	پایه	غیر پایه	جمع کل	درصد غیرپایه به کل	
فصل دوم . عملیات خاکی با دست	۳۶۷,۰۳۰,۷۵۵	۰	۳۶۷,۰۳۰,۷۵۵	۰/۰۰ %	
فصل چهارم . عملیات بنایی با سنگ	۵۷,۶۵۸,۰۷۳	۰	۵۷,۶۵۸,۰۷۳	۰/۰۰ %	
فصل هفتم . کارهای فولادی با میلگرد	۴,۶۱۴,۲۰۰,۳۲۵	۰	۴,۶۱۴,۲۰۰,۳۲۵	۰/۰۰ %	
فصل یازدهم . آجرکاری و شفته ریزی	۹,۸۲۹,۶۱۵,۴۱۵	۰	۹,۸۲۹,۶۱۵,۴۱۵	۰/۰۰ %	
فصل دوازدهم . بتن پیش ساخته و بلوک چینی	۳,۱۹۸,۶۸۳,۹۱۲	۹۶,۲۳۲,۵۰۰	۳,۲۹۴,۹۱۶,۴۱۲	۲/۹۲ %	
فصل هجدهم . اندودکاری و بندکشی	۳۶۷,۳۲۶,۸۵۵	۰	۳۶۷,۳۲۶,۸۵۵	۰/۰۰ %	
فصل بیست و سوم . کارهای پلاستیکی و پلیمری	۳۱۶,۵۹۰,۱۲۰	۰	۳۱۶,۵۹۰,۱۲۰	۰/۰۰ %	

مجموع رشته ابنیه

مجموع با ضرایب		مجموع بدون ضرایب				ضرایب استفاده شده
جمع کل	جمع کل	فا	*	ج	ف	
۱۸,۸۴۷,۳۳۷,۹۵۴	۱۸,۸۴۷,۳۳۷,۹۵۴	۰	۹۶,۲۳۲,۵۰۰		۱۸,۷۵۱,۱۰۵,۴۵۴	۴

رشته شبکه توزیع آب

عنوان فصل	پایه	غیر پایه	جمع کل	درصد غیرپایه به کل	
فصل ششم . احداث حوضچه های شیر	۲,۴۱۰,۰۲۳,۰۴۲	۰	۲,۴۱۰,۰۲۳,۰۴۲	۰/۰۰ %	
فصل دهم . کارهای بتنی و قالب بندی	۳۶۸,۵۳۴,۹۴۳	۰	۳۶۸,۵۳۴,۹۴۳	۰/۰۰ %	

مجموع رشته شبکه توزیع آب

مجموع با ضرایب		مجموع بدون ضرایب				ضرایب استفاده شده
جمع کل	جمع کل	فا	*	ج	ف	
۲,۷۷۸,۵۵۷,۹۸۵	۲,۷۷۸,۵۵۷,۹۸۵	۰	۰		۲,۷۷۸,۵۵۷,۹۸۵	۵

رشته تجهیز و برچیدن کارگاه

عنوان فصل	پایه	غیر پایه	جمع کل	درصد غیرپایه به کل	
دستورالعمل تجهیز و برچیدن کارگاه	۶۳۰,۰۰۰,۰۰۰	۰	۶۳۰,۰۰۰,۰۰۰	۰/۰۰ %	

مجموع رشته تجهیز و برچیدن کارگاه

مجموع با ضرایب		مجموع بدون ضرایب				ضرایب استفاده شده
جمع کل	جمع کل	فا	*	ج	ف	
۶۳۰,۰۰۰,۰۰۰	۶۳۰,۰۰۰,۰۰۰	۰	۰		۶۳۰,۰۰۰,۰۰۰	

گزارش برآورد : تکمیل حوضچه های باقیمانده مسکن ملی فاز ۲ از اراضی باقیمانده ۳۷۷ هکتاری - سال فهرست بها ۱۴۰۴

فصل دوم . عملیات خاکی با دست

رشته ابنیه

ردیف	شرح	واحد	مقدار	بهای واحد	ضریب	جمع کل	توضیحات
۱۱۰۲۰۱۲	کندن زمین در زمین های خاکی و ریختن خاک های کنده شده به کنار محل های مربوط.	متر مکعب	۱۷۰/۰۰	۱,۴۰۱,۰۰۰	۱	۲۳۸,۱۷۰,۰۰۰	
۱۱۰۲۰۴۰۱	بارگیری مواد حاصل از هر نوع عملیات خاکی (غیر لجنی) و حمل با هر نوع وسیله دستی تا ۲۰ متر و تخلیه آن در مواردی که استفاده از ماشین برای حمل ممکن نباشد.	متر مکعب	۱۰/۰۰	۹۷۴,۰۰۰	۱	۹,۷۴۰,۰۰۰	ف

مجموع فصل دوم . عملیات خاکی با دست

مجموع با ضرایب		مجموع بدون ضرایب					ضریب ساختار شکست	ضرایب استفاده شده
جمع کل	جمع کل	فا	*	ج	ف		(بالاسری: ۱.۴۱) , (منطقه ای : ۱)۰.۵	
۲۴۷,۰۳۰,۷۵۵	۲۴۷,۹۱۰,۰۰۰	.	.	.	۲۴۷,۹۱۰,۰۰۰			

فصل چهارم . عملیات بنایی با سنگ

رشته ابنیه

ردیف	شرح	واحد	مقدار	بهای واحد	ضریب	جمع کل	توضیحات
۱۱۰۴۰۵۰۴	تهیه، حمل و ریختن شن طبیعی در داخل کانال ها، اطراف پی ها و لوله ها، کف ساختمان ها، معابر، محوطه ها یا هر محل دیگری که لازم باشد، به انضمام پخش و تسطیح آن ها در ضخامت های لازم.	متر مکعب	۵/۰۰	۷,۷۸۹,۰۰۰	۱	۳۸,۹۴۵,۰۰۰	ف

مجموع فصل چهارم . عملیات بنایی با سنگ

مجموع با ضرایب		مجموع بدون ضرایب					ضریب ساختار شکست	ضرایب استفاده شده
جمع کل	جمع کل	فا	*	ج	ف		(بالاسری: ۱.۴۱) , (منطقه ای : ۱)۰.۵	
۵۷,۶۵۸,۰۷۳	۳۸,۹۴۵,۰۰۰	.	.	.	۳۸,۹۴۵,۰۰۰			

فصل هفتم . کارهای فولادی با میلگرد

رشته ابنیه

ردیف	شرح	واحد	مقدار	بهای واحد	ضریب	جمع کل	توضیحات
۱۱۰۷۰۲۰۲	تهیه، بریدن، خم کردن و کار گذاشتن میلگرد آج دار به قطر ۱۲ تا ۱۸ میلی متر، برای بتن مسلح با سیم پیچی لازم.	کیلوگرم	۸,۳۰۰/۰۰	۳۷۵,۵۰۰	۱	۳,۱۱۶,۶۵۰,۰۰۰	ف

مجموع فصل هفتم . کارهای فولادی با میلگرد

مجموع با ضرایب		مجموع بدون ضرایب					ضریب ساختار شکست	ضرایب استفاده شده
جمع کل	جمع کل	فا	*	ج	ف		(بالاسری: ۱.۴۱) , (منطقه ای : ۱)۰.۵	
۴,۶۱۴,۲۰۰,۳۲۵	۳,۱۱۶,۶۵۰,۰۰۰	.	.	.	۳,۱۱۶,۶۵۰,۰۰۰			

ردیف	شرح	واحد	مقدار	بهای واحد	ضریب	جمع کل	توضیحات
۱۱۱۱۰۲۰۵	دیوار یک آجره با آجر فشاری و ملات ماسه سیمان ۱:۵.	مترمربع	۵/۰۰	۵,۷۰۰,۰۰۰	۱	۲۸,۵۰۰,۰۰۰	
۱۱۱۱۰۲۰۸	دیوار نیم آجره با آجر فشاری و ملات ماسه سیمان ۱:۵.	مترمربع	۵/۰۰	۳,۱۳۳,۰۰۰	۱	۱۵,۶۶۵,۰۰۰	
۱۱۱۱۰۵۰۱	آجر کاری به ضخامت یک و نیم آجر و بیشتر با آجر ماشینی سوراخ دار به ابعاد آجر فشاری و ملات ماسه سیمان ۱:۵.	متر مکعب	۲۴۰/۰۰	۲۴,۶۶۷,۰۰۰	۱	۵,۹۲۰,۰۸۰,۰۰۰	ف
۱۱۱۱۰۸۰۱	اضافه بهای نماسازی نسبت به ردیف های دیوارچینی با آجر فشاری، آجر ماسه آهکی و آجر ماشینی سوراخ دار.	مترمربع	۵۴/۰۰	۱,۲۳۱,۰۰۰	۱	۶۶۴,۷۴۰,۰۰۰	
۱۱۱۱۰۹۰۱	شفته ریزی با خاک محل و ۱۵۰ کیلوگرم آهک شکفته در مترمکعب شفته.	متر مکعب	۲/۰۰	۵,۲۰۲,۰۰۰	۱	۱۰,۴۰۴,۰۰۰	

مجموع فصل یازدهم . آجرکاری و شفته ریزی

مجموع با ضرایب		مجموع بدون ضرایب					ضریب ساختار شکست	ضرایب استفاده شده (بالاسری: ۱.۴۱) , (منطقه ای : ۱)۰.۵
جمع کل	جمع کل	فا	*	ج	ف			
۹,۸۲۹,۶۱۵,۴۱۵	۶,۶۳۹,۳۸۹,۰۰۰	.	.	.	۶,۶۳۹,۳۸۹,۰۰۰			

ردیف	شرح	واحد	مقدار	بهای واحد	ضریب	جمع کل	توضیحات
۱۱۱۲۰۲۰۱	تهیه و نصب دال بتنی پیش ساخته (مسلح)، با عیار ۳۰۰ کیلوگرم سیمان در مترمکعب، برای دال روی کانال ها، نهرها و یا به عنوان پل روی جوی ها و موارد مشابه.	متر مکعب	۴۴/۰۰	۴۵,۹۶۹,۰۰۰	۱	۲,۰۲۲,۶۳۶,۰۰۰	ف
۱۱۱۲۰۲۰۲	تهیه، ساخت و نصب قطعات بتنی پیش ساخته برای تکیه گاه لوله و کارهای مشابه، با عیار ۳۰۰ کیلوگرم سیمان در مترمکعب بتن.	متر مکعب	۳/۰۰	۴۵,۹۶۹,۰۰۰	۱	۱۳۷,۹۰۷,۰۰۰	
۱۱۱۲۱۲۰۷	طراز نمودن دال (بالا و پایین بردن دال به میزان تا ۲۵ سانتیمتر با کبه عملیات لازم شامل تخریب و یا اضافه نمودن دیوار موجود، همچنین تخریب و مرمت اطراف دال مطابق وضع اولیه با کلیه مصالح تا ۴۰ سانتیمتر.	عدد	۵/۰۰	۱۳,۰۰۰,۰۰۰	۱	۶۵,۰۰۰,۰۰۰	*

مجموع فصل دوازدهم . بتن پیش ساخته و بلوک چینی

مجموع با ضرایب		مجموع بدون ضرایب					ضریب ساختار شکست	ضرایب استفاده شده (بالاسری: ۱.۴۱) , (منطقه ای : ۱)۰.۵
جمع کل	جمع کل	فا	*	ج	ف			
۳,۲۹۴,۹۱۶,۴۱۲	۲,۲۲۵,۵۴۳,۰۰۰	.	۶۵,۰۰۰,۰۰۰	.	۲,۱۶۰,۵۴۳,۰۰۰			

ردیف	شرح	واحد	مقدار	بهای واحد	ضریب	جمع کل	توضیحات
۱۱۱۸-۳۰۴	اندود سیمانی به ضخامت تا ۲ سانتی متر، روی سطوح قائم، با ملات ماسه سیمان ۱:۴.	مترمربع	۵/۰۰	۱,۱۶۱,۰۰۰	۱	۵,۸۰۵,۰۰۰	ف
۱۱۱۸-۸۰۳	بندکشی توپر با ملات ماسه بادی و سیمان ۱:۴ روی نمای آجری.	مترطول	۸,۰۵۰/۰۰	۳۰,۱۰۰	۱	۲۴۲,۳۰۵,۰۰۰	

مجموع فصل هجدهم . اندود کاری و بندکشی

مجموع با ضرایب		مجموع بدون ضرایب					ضریب ساختار شکست	ضرایب استفاده شده
جمع کل	جمع کل	فا	*	ج	ف		(بالاسری: ۱.۴۱) , (منطقه ای : ۱.۰۵)	
۲۶۷,۳۲۶,۸۵۵	۲۴۸,۱۱۰,۰۰۰	.	.	.	۲۴۸,۱۱۰,۰۰۰			

فصل بیست و سوم . کارهای پلاستیکی و پلیمری

رشته ابنیه

ردیف	شرح	واحد	مقدار	بهای واحد	ضریب	جمع کل	توضیحات
۱۱۳۱۰۰۳	تهیه و نصب پله فولادی با روکش پلی پروپیلن.	عدد	۱۲۰/۰۰	۱,۷۸۲,۰۰۰	۱	۲۱۳,۸۴۰,۰۰۰	ف

مجموع فصل بیست و سوم . کارهای پلاستیکی و پلیمری

مجموع با ضرایب		مجموع بدون ضرایب					ضریب ساختار شکست	ضرایب استفاده شده
جمع کل	جمع کل	فا	*	ج	ف		(بالاسری: ۱.۴۱) , (منطقه ای : ۱.۰۵)	
۳۱۶,۵۹۰,۱۲۰	۲۱۳,۸۴۰,۰۰۰	.	.	.	۲۱۳,۸۴۰,۰۰۰			

فصل ششم . احداث حوضچه های شیر

رشته شبکه توزیع آب

ردیف	شرح	واحد	مقدار	بهای واحد	ضریب	جمع کل	توضیحات
۳۲۰۶۰۱۰۵	احداث حوضچه بتنی شیر به هر عمق.	مترمکعب بتن	۱۹/۰۰	۸۵,۶۷۶,۰۰۰	۱	۱,۶۲۷,۸۴۴,۰۰۰	ف

مجموع فصل ششم . احداث حوضچه های شیر

مجموع با ضرایب		مجموع بدون ضرایب					ضریب ساختار شکست	ضرایب استفاده شده
جمع کل	جمع کل	فا	*	ج	ف		(بالاسری: ۱.۴۱) , (منطقه ای : ۱.۰۵)	
۲,۴۱۰,۰۲۳,۰۴۲	۱,۶۲۷,۸۴۴,۰۰۰	.	.	.	۱,۶۲۷,۸۴۴,۰۰۰			

فصل دهم . کارهای بتنی و قالب بندی

رشته شبکه توزیع آب

ردیف	شرح	واحد	مقدار	بهای واحد	ضریب	جمع کل	توضیحات
۳۲۱۰۰۱	تهیه مصالح، ساخت و ریختن بتن از نوع C.۱۰	مترمکعب	۲/۰۰	۱۹,۳۱۳,۰۰۰	۱	۳۸,۶۲۶,۰۰۰	ف
۳۲۱۰۰۴۰۱	تهیه و جاگذاری غلاف پلاستیکی در بتن برای عبور لوله و سایر مصارف.	کیلوگرم	۵۰/۰۰	۴,۲۰۶,۰۰۰	۱	۲۱۰,۳۰۰,۰۰۰	

مجموع فصل دهم . کارهای بتنی و قالب بندی

مجموع با ضرایب		مجموع بدون ضرایب					ضریب ساختار شکست	ضرایب استفاده شده
جمع کل	جمع کل	فا	*	ج	ف		(بالاسری: ۱.۴۱) , (منطقه ای : ۱.۰۵)	
۲۴۸,۵۲۴,۹۴۳	۲۴۸,۹۲۶,۰۰۰	.	.	.	۲۴۸,۹۲۶,۰۰۰			

دستور العمل تجهیز و برچیدن کارگاه

رشته تجهیز و برچیدن کارگاه

ردیف	شرح	واحد	مقدار	بهای واحد	ضریب	جمع کل	توضیحات
۸۲۴۲۰۱۲	تامین و تجهیز محل سکونت کارگران پیمانکار.	مقطوع	۴۰,۰۰۰,۰۰۰/۰۰	۱	۱	۴۰,۰۰۰,۰۰۰	
۸۲۴۲۰۲۰۱	تامین کمک هزینه یا تسهیلات لازم برای تهیه غذای کارگران.	مقطوع	۶۰,۰۰۰,۰۰۰/۰۰	۲	۱	۱۲۰,۰۰۰,۰۰۰	
۸۲۴۲۰۲۰۲	تامین لباس کار، کفش و کلاه حفاظتی کارگران.	مقطوع	۶۰,۰۰۰,۰۰۰/۰۰	۲	۱	۱۲۰,۰۰۰,۰۰۰	
۸۲۴۲۰۳۰۳	تامین غذای کارمندان مهندس مشاور، کارفرما و آزمایشگاه. (با رعایت بند ۴-۴)	مقطوع	۵۰,۰۰۰,۰۰۰/۰۰	۱	۱	۵۰,۰۰۰,۰۰۰	
۸۲۴۲۰۳۰۶	هزینه برقراری نظام ایمنی، بهداشت و محیط زیست (HSE) و حفاظت کار، براساس دستورالعمل های مندرج در اسناد پیمان.	مقطوع	۴۰,۰۰۰,۰۰۰/۰۰	۲	۱	۸۰,۰۰۰,۰۰۰	
۸۲۴۲۰۸۰۱	تامین ایاب و ذهاب کارگاه.	مقطوع	۶۰,۰۰۰,۰۰۰/۰۰	۱	۱	۶۰,۰۰۰,۰۰۰	
۸۲۴۲۱۱۰۱	تامین علایم و وسایل ایمنی برای اطراف ترانسه ها و میله چاه ها و گودهایی که در مسیر عبور عابرین و یا وسایط نقلیه قرار دارد، در کارهای رشته شبکه توزیع آب، شبکه جمع آوری فاضلاب و آبرسانی روستایی.	مقطوع	۴۰,۰۰۰,۰۰۰/۰۰	۱	۱	۴۰,۰۰۰,۰۰۰	
۸۲۴۲۱۱۰۲	تامین وسایل لازم و برقراری تردد عابرین پیاده و وسایل نقلیه از روی ترانسه ها و گودها در کارهای رشته شبکه توزیع آب، شبکه جمع آوری فاضلاب و آبرسانی روستایی	مقطوع	۴۰,۰۰۰,۰۰۰/۰۰	۱	۱	۴۰,۰۰۰,۰۰۰	
۸۲۴۲۱۱۰۳	تامین مسیر مناسب برای تردد عابرین پیاده و وسایل نقلیه از روی ترانسه ها و گودها در کارهای رشته شبکه توزیع آب، شبکه جمع آوری فاضلاب و آبرسانی روستایی.	مقطوع	۴۰,۰۰۰,۰۰۰/۰۰	۱	۱	۴۰,۰۰۰,۰۰۰	
۸۲۴۲۱۳۰۲	برچیدن کارگاه.	مقطوع	۴۰,۰۰۰,۰۰۰/۰۰	۱	۱	۴۰,۰۰۰,۰۰۰	

ف

مجموع دستورالعمل تجهیز و برچیدن کارگاه

مجموع با ضرایب		مجموع بدون ضرایب				مجموع با ضرایب	
جمع کل	جمع کل	فا	*	ج	ف	ضرایب استفاده شده	ضریب ساختار شکست
۶۳۰,۰۰۰,۰۰۰	۶۳۰,۰۰۰,۰۰۰	۰	۰	۰	۶۳۰,۰۰۰,۰۰۰		



فرم پیشنهاد قیمت

اجرای ۳۵ حوضچه از تتمه حوضچه های باقیمانده قرارداد لوله گذاری فاز دوم از باقیمانده اراضی ۳۷۷ هکتاری شهر یزد

امضاء کنندگان زیر پس از بررسی و آگاهی کامل و پذیرش تعهد اجرا و مسئولیت درمورد مطالب و مندرجات شرایط مناقصه ، عدم شمول قانون منع مداخله کارمندان در معاملات دولتی و بطور کلی تمامی مدارک و اسناد مناقصه و اطلاع کامل از جمیع شرایط و عوامل اقتصادی و فنی تعهد می نمایم کلیه خدمات موضوع مناقصه را انجام دهم. مبلغ پیشنهادی قطعی و لایتغیر می باشد .
۱ : عملیات موضوع مناقصه فوق را براساس شرایط و مشخصات مندرج در اسناد و مدارک مناقصه و پیمان به طور کامل با در نظر گرفتن هزینه تجهیز کارگاه ، بالاسری و غیره بدون مالیات بر ارزش افزوده به مبلغ :

(به عدد) ریال

(بحروف) ریال انجام می دهم. انالیز قیمت

۲ : چنانچه این پیشنهاد مورد قبول قرار گیرد و به عنوان برنده مناقصه انتخاب شوم، تعهد می نمایم که:

الف) اسناد و مدارک پیمان را براساس مراتب مندرج در اسناد و مدارک مناقصه، حداکثر ظرف مدت 7 روز امضاء نموده و تضمین انجام تعهدات را حداکثر 7 روز از تاریخ ابلاغ به عنوان برنده مناقصه (به استثنای روزهای تعطیل) تسلیم نمایم.

ب) ظرف مدت مقرر در پیمان، نیروی انسانی، ماشین آلات و تجهیزات لازم را در محل کار مستقر ساخته و شروع به کار نمایم و کلیه کارهای موضوع پیمان را در مدت مندرج در اسناد و مدارک مناقصه به اتمام برسانم.

۳ : تایید می نمایم که کلیه ضمایم اسناد و مدارک مناقصه جزء لاینفک این پیشنهاد محسوب می شود.

۴ : اطلاع کامل دارم که دستگاه مناقصه گزار الزامی برای واگذاری کار به هر یک از پیشنهادها ندارد.

۵ : بدین وسیله موافقت و تایید می نمایم که هرگاه این پیشنهاد مورد قبول دستگاه مناقصه گزار قرار گیرد، تا موقعی که پیمان مربوطه تنظیم و مبادله نشده، این پیشنهاد به عنوان یک تعهد لازم الاجرا برای پیشنهاد دهنده تلقی گردد.

۶ : تحت عنوان تضمین شرکت در مناقصه و به منظور تعهد به امضاء و مبادله پیمان و تسلیم تضمین اجرای تعهد، تضمین مشخص شده در دعوتنامه را به نفع کارفرما در پاکت الف تقدیم داشته ام.

۷ : تایید و موافقت می نمایم که تا سه ماه پس از تاریخ آخرین مهلت برای ارائه اسناد مناقصه، نسبت به انجام پیشنهاد خود متعهد بوده و این پیشنهاد در فاصله زمانی مذکور می تواند پذیرفته شود.

۸ : برای ضمانتنامه شرکت در مناقصه تضمین تعیین شده در شرایط مناقصه به نفع کارفرما و معتبر به مدت سه ماه و قابل تمدید تا سه ماه دیگر براساس درخواست کارفرما تقدیم می دارد.

عنوان پیشنهاد دهنده (نام شرکت):

تاریخ پیشنهاد : نام و نام خانوادگی دارندگان امضای مجاز و تعهد آور:

مهر و امضاء دارندگان امضای مجاز و تعهد آور:

آدرس و پیشنهاد دهنده :

شماره تلفن قابل دسترسی :

جدول ۱. ردیف های مورد استفاده در فهرست یا فهرست های مورد عمل به ترتیب نزولی بهای کل ردیف ها

موضوع کار: تکمیل حوضچه های باقیمانده مسکن ملی فاز ۲ از اراضی باقیمانده ۳۷۷ هکتاری

دستگاه اجرایی:

شماره	رشته	عنوان فصل	شماره ردیف	شرح ردیف	بهای کل ردیف
۱	ابنیه	فصل یازدهم . آجرکاری و شفته ریزی	۱۱۰۵۰۱	آجرکاری به ضخامت یک و نیم آجر و بیشتر با آجرماشینی سوراخدار به ابعاد آجرفشاری و ملات ماسه سیمان ۱:۵.	۸,۷۶۴,۶۷۸,۴۴۰
۲	ابنیه	فصل هفتم . کارهای فولادی با میلگرد	۰۷۰۲۰۲	تهیه، بریدن، خم کردن و کار گذاشتن میلگرد آجدار به قطر ۱۲ تا ۱۸ میلی‌متر، برای بتن مسلح با سیم پیچی لازم.	۴,۶۱۴,۲۰۰,۳۲۵
۳	ابنیه	فصل دوازدهم . بتن پیش ساخته و بلوک چینی	۱۲۰۲۰۱	تهیه و نصب دال بتنی پیش‌ساخته (مسلح)، با عیار ۳۰۰ کیلوگرم سیمان در مترمکعب، برای دال روی کانال‌ها، نهرها و یا به عنوان پل روی جوی‌ها و موارد مشابه.	۲,۹۹۴,۵۱۲,۵۹۸
۴	شبکه توزیع آب	فصل ششم . احداث حوضچه های شیر	۰۶۰۱۰۵	احداث حوضچه بتنی شیر به هر عمق.	۲,۴۱۰,۰۲۳,۰۴۲
۵	ابنیه	فصل یازدهم . آجرکاری و شفته ریزی	۱۱۰۸۰۱	اضافه‌بهای ناماسازی نسبت به ردیف‌های دیوارچینی با آجر فشاری، آجر ماسه آهکی و آجر ماشینی سوراخدار.	۹۸۴,۱۴۷,۵۷۰
۶	ابنیه	فصل هجدهم . اندودکاری و بندکشی	۱۸۰۸۰۳	بندکشی توپر با ملات ماسه بادی و سیمان ۱:۴ روی نمای آجری.	۳۵۸,۷۳۲,۵۵۳
۷	ابنیه	فصل دوم . عملیات خاکی با دست	۰۲۰۱۰۲	کندن زمین در زمین‌های خاکی و ریختن خاک‌های کنده شده به کنار محل‌های مربوط.	۳۵۲,۶۱۰,۶۸۵
۸	ابنیه	فصل بیست و سوم . کارهای پلاستیکی و پلیمری	۲۳۱۰۰۳	تهیه و نصب پله فولادی با روکش پلی‌پروپیلن.	۳۱۶,۵۹۰,۱۲۰
۹	شبکه توزیع آب	فصل دهم . کارهای بتنی و قالب بندی	۱۰۰۴۰۱	تهیه و جاگذاری غلاف پلاستیکی در بتن برای عبور لوله و سایر مصارف.	۳۱۱,۳۴۹,۱۵۰
۱۰	ابنیه	فصل دوازدهم . بتن پیش ساخته و بلوک چینی	۱۲۰۲۰۲	تهیه، ساخت و نصب قطعات بتنی پیش‌ساخته برای تکیه‌گاه لوله و کارهای مشابه، با عیار ۳۰۰ کیلوگرم سیمان در مترمکعب بتن.	۲۰۴,۱۷۱,۳۱۴
۱۱	ابنیه	فصل دوازدهم . بتن پیش ساخته و بلوک چینی	۱۲۱۲۰۷	طراز نمودن دال (بالا و پایین بردن دال به میزان تا ۲۵ سانتیمتر با کیه عملیات لازم شامل تخریب و یا اضافه نمودن دیوار موجود، همچنین تخریب و مرمت اطراف دال مطابق وضع اولیه با کلیه مصالح تا ۴۰ سانتیمتر.	۹۶,۲۳۲,۵۰۰
۱۲	ابنیه	فصل چهارم . عملیات بنایی با سنگ	۰۴۰۵۰۴	تهیه، حمل و ریختن شن طبیعی در داخل کانال‌ها، اطراف پی‌ها و لوله‌ها، کف ساختمان‌ها، معابر، محوطه‌ها یا هر محل دیگری که لازم باشد، به انضمام پخش و تسطیح آن‌ها در ضخامت‌های لازم.	۵۷,۶۵۸,۰۷۳
۱۳	شبکه توزیع آب	فصل دهم . کارهای بتنی و قالب بندی	۱۰۰۱۰۱	تهیه مصالح، ساخت و ریختن بتن از نوع C.۱۰	۵۷,۱۸۵,۷۹۳
۱۴	ابنیه	فصل یازدهم . آجرکاری و شفته ریزی	۱۱۰۲۰۵	دیوار یک آجره با آجر فشاری و ملات ماسه سیمان ۱:۵.	۴۲,۱۹۴,۲۵۰
۱۵	ابنیه	فصل یازدهم . آجرکاری و شفته ریزی	۱۱۰۲۰۸	دیوار نیم آجره با آجر فشاری و ملات ماسه سیمان ۱:۵.	۲۳,۱۹۲,۰۳۳
۱۶	ابنیه	فصل یازدهم . آجرکاری و شفته ریزی	۱۱۰۹۰۱	شفته ریزی با خاک محل و ۱۵۰ کیلوگرم آهک شکفته در مترمکعب شفته.	۱۵,۴۰۳,۱۲۲
۱۷	ابنیه	فصل دوم . عملیات خاکی با دست	۰۲۰۴۰۱	بارگیری مواد حاصل از هر نوع عملیات خاکی (غیر لجنی) و حمل با هر نوع وسیله دستی تا ۲۰ متر و تخلیه آن در مواردی که استفاده از ماشین برای حمل ممکن نباشد.	۱۴,۴۲۰,۰۷۰
۱۸	ابنیه	فصل هجدهم . اندودکاری و بندکشی	۱۸۰۳۰۴	اندود سیمانی به ضخامت تا ۲ سانتی‌متر، روی سطوح قائم، با ملات ماسه سیمان ۱:۴.	۸,۵۹۴,۲۰۳

توضیح: بهای واحد ردیف ها با احتساب ضرایب فهرست بها، به جز ضریب بالاسری و برچیدن کارگاه می باشد

مهر و امضای مشاور:

مهر و امضای پیمانکار:

جدول ۲، ردیفهایی که در مجموع حایز حداقل ۸۰ درصد مبلغ برآورد هزینه کل کار هستند

موضوع کار: تکمیل حوضچه های باقیمانده مسکن ملی فاز ۲ از اراضی باقیمانده ۳۷۷ هکتاری
دستگاه اجرایی:

فهرست بهای رشته: ابنیه

شماره	شماره فصل	عنوان فصل	شماره ردیف	شرح ردیف	واحد	بهای واحد	مقدار	بهای کل ردیف	درصد بهای ردیف به برآورد کل
۱	۷	فصل هفتم . کارهای فولادی با میلگرد	۱۱۰۷۰۲۰۲	تهیه، بریدن، خم کردن و کار گذاشتن میلگرد آجدار به قطر ۱۲ تا ۱۸ میلی متر، برای بتن مسلح با سیم پیچی لازم.	کیلوگرم	۳۷۵,۵۰۰/۰۰	۸,۳۰۰/۰۰	۴,۶۱۴,۲۰۰,۳۲۵	۲۰/۷۳
۲	۱۱	فصل یازدهم . آجرکاری و شفته ریزی	۱۱۱۱۰۵۰۱	آجرکاری به ضخامت یک و نیم آجر و بیشتر با آجر ماشینی سوراخدار به ابعاد آجر فشاری و ملات ماسه سیمان ۱:۵.	متر مکعب	۲۴,۶۶۷,۰۰۰/۰۰	۲۴۰/۰۰	۸,۷۶۴,۶۷۸,۴۴۰	۳۹/۳۸
۳	۱۲	فصل دوازدهم . بتن پیش ساخته و بلوک چینی	۱۱۱۲۰۲۰۱	تهیه و نصب دال بتنی پیش ساخته (مسلح)، با عیار ۳۰۰ کیلوگرم سیمان در متر مکعب، برای دال روی کانال ها، نهرها و یا به عنوان پل روی جوی ها و موارد مشابه.	متر مکعب	۴۵,۹۶۹,۰۰۰/۰۰	۴۴/۰۰	۲,۹۹۴,۵۱۲,۵۹۸	۱۲/۴۵
						مجموع		۱۶,۳۷۲,۳۹۱,۳۶۳	۷۳/۵۶

فهرست بهای رشته: شبکه توزیع آب

شماره	شماره فصل	عنوان فصل	شماره ردیف	شرح ردیف	واحد	بهای واحد	مقدار	بهای کل ردیف	درصد بهای ردیف به برآورد کل
۱	۶	فصل ششم . احداث حوضچه های شیر	۳۲۰۶۰۱۰۵	احداث حوضچه بتنی شیر به هر عمق.	مترمکعب_ب بتن	۸۵,۶۷۶,۰۰۰/۰۰	۱۹/۰۰	۲,۴۱۰,۰۲۳,۰۴۲	۱۰/۸۳
						مجموع		۲,۴۱۰,۰۲۳,۰۴۲	۱۰/۸۳
						مجموع		۱۸,۷۸۳,۴۱۴,۴۰۵	۸۴/۳۹

توضیح: بهای واحد ردیف ها با احتساب ضرایب فهرست بها، به جز ضریب بالاسری و هزینه تجهیز و برچیدن کارگاه می باشد

مهر و امضای پیمانکار:

مهر و امضای مشاور:

جدول ۳، مقایسه مبلغ پیشنهادی پیمانکار با مبلغ برآورد بر حسب هر فصل

موضوع کار: تکمیل حوضچه های باقیمانده مسکن ملی فاز ۲ از اراضی باقیمانده ۳۷۷ هکتاری
دستگاه اجرایی:

فهرست بهای رشته: ابنیه

ردیف	شماره فصل	عنوان فصل	برآورد فصل			درصد برآورد فصل به برآورد رشته	تعداد ردیف ها	تعداد ردیف هایی که نیاز به تجزیه بها دارند	مبالغ پیشنهادی پیمانکار	
			ردیف های پایه	ردیف های غیر پایه	جمع (پایه و غیر پایه)				اضافه	تخفیف
۱	۲	فصل دوم . عملیات خاکی با دست	۳۶۷,۰۳۰,۷۵۵	۰	۳۶۷,۰۳۰,۷۵۵	۲	۰			
۲	۴	فصل چهارم . عملیات بنایی با سنگ	۵۷,۶۵۸,۰۷۳	۰	۵۷,۶۵۸,۰۷۳	۱	۰			
۳	۷	فصل هفتم . کارهای فولادی با میلگرد	۴,۶۱۴,۲۰۰,۳۲۵	۰	۴,۶۱۴,۲۰۰,۳۲۵	۲۴	۱			
۴	۱۱	فصل یازدهم . آجرکاری و شفته ریزی	۹,۸۲۹,۶۱۵,۴۱۵	۰	۹,۸۲۹,۶۱۵,۴۱۵	۵۲	۱			
۵	۱۲	فصل دوازدهم . بتن پیش ساخته و بلوک چینی	۳,۱۹۸,۶۸۳,۹۱۲	۹۶,۲۳۲,۵۰۰	۳,۲۹۴,۹۱۶,۴۱۲	۱۷	۳			
۶	۱۸	فصل هجدهم . اندودکاری و بندکشی	۳۶۷,۳۲۶,۸۵۵	۰	۳۶۷,۳۲۶,۸۵۵	۲	۰			
۷	۲۳	فصل بیست و سوم . کارهای پلاستیکی و پلیمری	۳۱۶,۵۹۰,۱۲۰	۰	۳۱۶,۵۹۰,۱۲۰	۲	۱			
		جمع	۱۸,۷۵۱,۱۰۵,۴۵۴	۹۶,۲۳۲,۵۰۰	۱۸,۸۴۷,۳۳۷,۹۵۴	۱۰۰	۱۵	۳		

توضیح: مبلغ فصل ها با احتساب ضرایب فهرست بها، بجز ضریب بالاسری و هزینه تجهیز و برچیدن کارگاه می باشد

مهر و امضای مهندس مشاور:

مهر و امضای پیمانکار:

جدول ۳، مقایسه مبلغ پیشنهادی پیمانکار با مبلغ برآورد بر حسب هر فصل

موضوع کار: تکمیل حوضچه های باقیمانده مسکن ملی فاز ۲ از اراضی باقیمانده ۳۷۷ هکتاری
دستگاه اجرایی:

فهرست بهای رشته: شبکه توزیع آب

ردیف	شماره فصل	عنوان فصل	برآورد فصل			درصد برآورد فصل به برآورد رشته	تعداد ردیف ها	تعداد ردیف هایی که نیاز به تجزیه بها دارند	درصد پیشنهادی پیمانکار	
			ردیف های پایه	ردیف های غیر پایه	جمع (پایه و غیر پایه)				اضافه	تخفیف
۸	۶	فصل ششم . احداث حوضچه های شیر	۲,۴۱۰,۰۲۳,۰۴۲	۰	۲,۴۱۰,۰۲۳,۰۴۲	۸۷	۱	۰		
۹	۱۰	فصل دهم . کارهای بتنی و قالب بندی	۳۶۸,۵۳۴,۹۴۳	۰	۳۶۸,۵۳۴,۹۴۳	۱۳	۲	۰		
		جمع	۲,۷۷۸,۵۵۷,۹۸۵	۰	۲,۷۷۸,۵۵۷,۹۸۵	۱۰۰	۳	۰		

توضیح: مبلغ فصل ها با احتساب ضرایب فهرست بها، بجز ضریب بالاسری و هزینه تجهیز و برچیدن کارگاه می باشد

مهر و امضای پیمانکار:

مهر و امضای مهندس مشاور:

جدول ۴، مقایسه مبلغ پیشنهادی پیمانکار با مبلغ برآورد بر حسب رشته و کل کار

تکمیل حوضچه های باقیمانده مسکن ملی فاز ۲ از اراضی باقیمانده ۳۷۷ هکتاری

موضوع کار:
دستگاه اجرایی:

شماره	رشته	جمع فصل ها	درصد نسبت به برآورد کل	درصد پیشنهادی	
				تخفیف	اضافه
۱	ابنیه	۱۸,۸۴۷,۳۳۷,۹۵۴	۸۴/۶۸		
				برآورد	پیشنهاد
۲	شبکه توزیع آب	۲,۷۷۸,۵۵۷,۹۸۵	۱۲/۴۸		
				برآورد	پیشنهاد
۵	هزینه تجهیز و برچیدن کارگاه	۶۳۰,۰۰۰,۰۰۰	۲/۸۳		
				برآورد	پیشنهاد
جمع برآورد کل		۲۲,۲۵۵,۸۹۵,۹۳۹	۱۰۰		
				برآورد	پیشنهاد

جدول فصل ها برای هر رشته با احتساب ضرایب فهرست بها، بجز ضریب بالاسری و هزینه تجهیز و برچیدن کارگاه می باشد

مهر و امضای مهندس مشاور:

مهر و امضای پیمانکار:

جدول ۵: تجزیه بهای اقدام کار

طرح:
پروژه:
قرارداد:

مهر و امضای پیمانکار

جدول شماره ۶ - تجزیه بهای هزینه بالاسری

ردیف	بخش های مختلف هزینه بالاسری	درصد پایه	درصد پیشنهادی
۱	بیمه	۷,۷۸	
۲	سود خالص	۹	
۳	مالیات (براساس سود ناخالص)	۳	
۴	هزینه ضمانت نامه	۱,۶۵	
۵	هزینه مستمر کارگاه ، تهیه مدارک فنی و تحویل کار	۵,۳۳	
۶	هزینه های دفتر مرکزی	۲,۵	
جمع (P۰)			
ضریب بالاسری پیشنهادی			
ضریب بالاسری برآورد			
درصد اضافه / تخفیف			
نحوه محاسبه ضریب بالاسری پیشنهاد			
$\text{ضریب بالاسری پیشنهادی} = \frac{۱۰۰}{۱۰۰ - P۰} =$			

نام پیمانکار :

جدول (الف). مبلغ و ضرایب پیشنهادی جز □ برای هر فصل

موضوع پروژه: تکمیل حوضچه های باقیمانده مسکن ملی فاز ۲ از اراضی باقیمانده ۳۷۷ هکتاری

فهرست بهای رشته: ابنیه

فصل ۱	عنوان فصل ۲	مبلغ فصل ۳	مبلغ فصل پس از اعمال تمامی ضرایب ۴	مبلغ پیشنهادی پیمانکار با احتساب تمامی ضرایب و هزینه های مورد نظر ۵	ضریب پیشنهادی جز □ ۶
۲	فصل دوم . عملیات خاکی با دست	۲۴۷,۹۱۰,۰۰۰	۳۶۷,۰۳۰,۷۵۵		
۴	فصل چهارم . عملیات بنایی با سنگ	۳۸,۹۴۵,۰۰۰	۵۷,۶۵۸,۰۷۳		
۷	فصل هفتم . کارهای فولادی با میلگرد	۳,۱۱۶,۶۵۰,۰۰۰	۴,۶۱۴,۲۰۰,۳۲۵		
۱۱	فصل یازدهم . آجرکاری و شفته ریزی	۶,۶۳۹,۳۸۹,۰۰۰	۹,۸۲۹,۶۱۵,۴۱۵		
۱۲	فصل دوازدهم . بتن پیش ساخته و بلوک چینی	۲,۲۲۵,۵۴۳,۰۰۰	۳,۲۹۴,۹۱۶,۴۱۲		
۱۸	فصل هجدهم . اندودکاری و بندکشی	۲۴۸,۱۱۰,۰۰۰	۳۶۷,۳۲۶,۸۵۵		
۲۳	فصل بیست و سوم . کارهای پلاستیکی و پلیمری	۲۱۳,۸۴۰,۰۰۰	۳۱۶,۵۹۰,۱۲۰		
	جمع	۱۲,۷۳۰,۳۸۷,۰۰۰	۱۸,۸۴۷,۳۳۷,۹۵۴		

مهر و امضای مشاور:

مهر و امضای پیمانکار:

جدول (الف). مبلغ و ضرایب پیشنهادی جز □ برای هر فصل

موضوع پروژه: تکمیل حوضچه های باقیمانده مسکن ملی فاز ۲ از اراضی باقیمانده ۳۷۷ هکتاری

فهرست بهای رشته: شبکه توزیع آب

فصل ۱	عنوان فصل ۲	مبلغ فصل ۳	مبلغ فصل پس از اعمال تمامی ضرایب ۴	مبلغ پیشنهادی پیمانکار با احتساب تمامی ضرایب و هزینه های مورد نظر ۵	ضریب پیشنهادی جز □ ۶
۶	فصل ششم . احداث حوضچه های شیر	۱,۶۲۷,۸۴۴,۰۰۰	۲,۴۱۰,۰۲۳,۰۴۲		
۱۰	فصل دهم . کارهای بتنی و قالب بندی	۲۴۸,۹۲۶,۰۰۰	۳۶۸,۵۳۴,۹۴۳		
	جمع	۱,۸۷۶,۷۷۰,۰۰۰	۲,۷۷۸,۵۵۷,۹۸۵		

مهر و امضای مشاور:

مهر و امضای پیمانکار:

جدول (ب): مبلغ و ضریب پیشنهادی جز □ برای تجهیز و برچیدن کارگاه

موضوع پروژه: تکمیل حوضچه های باقیمانده مسکن ملی فاز ۲ از اراضی باقیمانده ۳۷۷ هکتاری

عنوان ۱	مبلغ برآورد تجهیز و برچیدن کارگاه ۲	مبلغ پیشنهادی پیمانکار با احتساب تمامی ضرایب و هزینه های مورد نظر ۳	ضریب پیشنهادی جز □ ۴
هزینه تجهیز و برچیدن کارگاه	۶۳۰,۰۰۰,۰۰۰		
تجهیز و برچیدن کارگاه	۰		

مهر و امضای مشاور:

مهر و امضای پیمانکار:

جدول (پ): مبلغ پیشنهادی برای هر رشته، تجهیز و برچیدن کارگاه و ضریب پیشنهادی کل

موضوع پروژه: تکمیل حوضچه های باقیمانده مسکن ملی فاز ۲ از اراضی باقیمانده ۳۷۷ هکتاری

ردیف ۱	عنوان رشته ۲	مبلغ فصل پس از اعمال تمامی ضرایب ۳	مبلغ پیشنهادی پیمانکار با احتساب تمامی ضرایب و هزینه های مورد نظر ۴	ضریب پیشنهادی کل ۴
۱	ابنیه	۱۸,۸۴۷,۲۳۷,۹۵۴		
۲	شبکه توزیع آب	۲,۷۷۸,۵۵۷,۹۸۵		
۳	هزینه تجهیز و برچیدن کارگاه	۶۳۰,۰۰۰,۰۰۰		
	جمع	۲۲,۲۵۵,۸۹۵,۹۳۹		

مهر و امضای مشاور:

مهر و امضای پیمانکار: